

» 2010

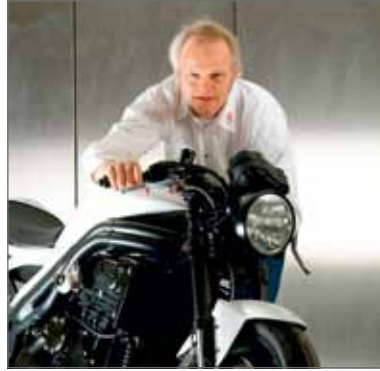

Making good bikes perfect





Making good bikes perfect

Was für ein Jubiläumsjahr 2009 – erst die Auszeichnung „Best Brand“ im Bereich Customizing von den Lesern der MOTORRAD, dann kurze Zeit später die Wahl zum besten Tuner in der Zeitschrift PS. Soviel Anerkennung aus dem Kreis der Motorradfahrer hätten wir nicht erwartet.

Wir wollen uns nicht auf diesem Erfolg ausruhen und haben das LSL-Programm noch mal komplett durchgecheckt und interessante Artikel ergänzt. Neben neuen Lenkerformen gibt es attraktive Lenkergriffe in Teilaluminium, die die technische Ausstrahlung noch mal ganz besonders hervorheben.

Ein eigens entwickeltes, kleines Werkzeug, die Bohrschablone, erleichtert die Anpassung des Lenkers und verkürzt die Arbeit des Anbaus.

Lassen Sie sich begeistern von den folgenden Seiten geballter Technik.

Herzlichst Ihr

Jochen Schmitz-Linkweiler

About LSL

Das totale Team	4
Rennsport-Engagement	6
TL-675 Street Triple	8

Styling/Lenker



14

Scheinwerferkit	11
Kennzeichenhalter	12
Sport-/Tourenlenker	14
Lenkergewichte	22
Klemmböcke/RiseUp	24
Rückspiegel	26

Bremskomponenten/Lenk-Ergonomie



28

Bremsflüssigkeitsbehälter	27
Bremshebel/Kupplungshebel	28
Stahlflex-Bremsschläuche	33
Superbike-Umbaukits	37
Tourenstummel Tour-Match	44

Sportzubehör



55

Stummellenker Sport-Match	46
Lenkungsdämpfer	49
Gabelsterne/Standrohrschellen	53
2Slide/Rastenanlagen	55
Rasten/Schalthebel	61
Crash Pad/Crash Ball	67

Clubman



77

Gabelbrückensätze	76
Lampenhalter/Scheinwerfer	77
Rückspiegel	79
Alu-Kotflügel	79
Sitzbänke	80

Merchandise Produkte	81
Verkaufshinweise	82

» Das totale Team

LSL – hinter diesem Markenkürzel verbirgt sich ein Team von eingefleischten Spezialisten, die sich mit ganzer Energie und Leidenschaft dem Design und der Weiterentwicklung hochwertiger Produkte widmen und dabei seit über 25 Jahren kompromisslos auf Qualität setzen. Mit Erfolg: Denn jetzt wurde diese Konsequenz bei der Leserwahl der Zeitschrift **MOTORRAD** mit der Kür zur „Best Brand“ in der Kategorie Customizing honoriert!



LSL-Zubehör wird direkt im Werk entworfen und gezeichnet. Jochen Schmitz-Linkweiler, Gründer und Kopf des Unternehmens, steht für die Ideen der Produkte und verantwortet deren konkrete Umsetzung persönlich bis zur Serienreife. Hochspezialisierte Fertigungsbetriebe in ganz Deutschland produzieren die einzelnen Komponenten dann aus zerspanntem Metall, ehe sie vor Ort in Krefeld penibel genau vermessen, zusammengebaut und als LSL-Produkte in alle Welt verschickt werden.

LSL ist ein kleines Unternehmen. Daher bauen wir gezielt Netzwerke auf, um von technologischen Innovationen profitieren und Synergien erzielen zu können. Ein Beispiel für diese erfolgreiche Strategie ist unsere Zusammenarbeit mit dem TÜV Rheinland. Mit Unterstützung seiner Labors konnten wir ein eigenes, weit über die gesetzlichen Standards hinausgehendes Anforderungsprofil für die Produktion extrem belastbarer Lenker entwickeln – offiziell zertifiziert durch das Gütesiegel „TÜV.com“!



Jochen Schmitz-Linkweiler
Direktor

Doch bei der Sicherung unserer internationalen Wettbewerbsfähigkeit setzen wir nicht nur auf die innovativsten deutschen Fertigungsbetriebe und hochmoderne, kosteneffiziente Maschinen. Zusätzlich unterstützen wir kompetente Rennteams, um über einen engen persönlichen Kontakt die Erfahrung der Grenzsituation in die Entwicklung unserer Produkte einfließen lassen zu können.

Wir haben aber auch stets ein offenes Ohr für unsere Kunden und hören ihnen ganz genau zu, wenn sie Kritik an unseren Produkten üben. Denn Sie und Ihre Zufriedenheit sind der oberste Maßstab für den Sinn und die Funktion unseres Zubehörs, und Ihr Feedback basiert nicht selten auf „Erfahrungen“, die wertvolle Hinweise für eine gezielte Weiterentwicklung liefern können.

Die Komplexität der Technik erfordert einen hohen Ausbildungsstand – bei uns und im Vertrieb. Daher setzen wir bewusst auf Ausbildung! Ohne Übertreibung können wir behaupten, dass jeder LSL-Mitarbeiter sein Produkt aus dem Effeff kennt und stets in der Lage ist, Ihnen kompetent weiterzuhelfen. Besuchen Sie einen unserer Stützpunkt-Partner, und Sie finden garantiert einen Betrieb vor, der Sie in allen Details eingehend beraten kann.

Zur Entwicklung einer Firma gehört das Wachstum. LSL wächst langsam, Produkt für Produkt. Wir nehmen uns noch die Zeit, die nötig ist, um Perfektion bis ins Detail zu realisieren. Und wir können uns diesen „Luxus“ auch jederzeit leisten! Denn LSL ist ein lupenreines Privatunternehmen – und damit völlig unabhängig von den kurzfristigen Renditeerwartungen profitorientierter Investoren.

Über die reine Technik hinaus haben wir es stets mit Menschen zu tun. Freude an der Arbeit setzt die Wertschätzung des Anderen, aber auch den fairen Umgang miteinander voraus. Danach handelt das gesamte LSL-Team: in den eigenen Reihen und gegenüber seinen Kunden.

Wir sind froh, dass wir diese Prinzipien in der kleinen Nische der Motorradtechnik leben können und danken Ihnen, dass Sie uns dies durch die Wahl und den Einsatz unserer Produkte ermöglichen.



Detlef Achterberg
Verkaufsleiter



Vera Neumann
Verkauf Inland



Nicole Heimer
Verkauf/Internet



Vera Spiegelhauer
Export



Kai Friedrichsen
Exportleiter



» LSL-Rennsport-Engagement

**TEAM
PS-LSL
X-LITE** **61**

Der **Street Triple Cup** ist ein Einsteiger-Cup, der sich direkt an sportive Privatfahrer und Rennsport-Anfänger richtet. Er wurde 2008 zum ersten Mal ausgerichtet und erfreut sich starker Beachtung in den Triumph-Kreisen.

Als langjähriger Cup-Partner stellt LSL alle Komponenten von ergonomischer Bedeutung – Lenker, Fußrasten und Hebel. Wir erwarten auch für 2010 wieder interessante Rennwochenenden.





Marketa Janakova auf #61



Die Zusammenarbeit mit Rennteams ist ein Fixposten bei der Entwicklungsarbeit von LSL. Die Bedeutung für die Produkterfahrung müssen wir an dieser Stelle nicht mehr erklären. Ganz besonders gilt das für unser Engagement in der Langstrecken-Weltmeisterschaft.

Das gemeinsam mit der Zeitschrift PS gegründete PS-LSL Team ist schon legendär und schaffte es, in neuer Konstellation mit dem Team X-Lite, bei der Speed Week 2009 den ersten Platz in der Klasse „Open“ zu belegen. Ganz besonders freut uns, dass erstmals in der Geschichte der Langstrecken-Weltmeisterschaft überhaupt dabei eine Frau auf dem Siegerpodest stand – unsere **Marketa Janakova**.

Auf IDM Ebene werden verschiedene Teams von LSL in Fragen der Ergonomie betreut. Einer der spektakulärsten Fahrer im Feld war sicherlich **Arne Tode**, im letzten Jahr auf der G-Lab-Honda unterwegs.



»TL-675 Street Triple



TL-675 Kit-Bike

TL-675 Kit-Komponenten

Verkleidung, Motorspoiler, Vorderradkotflügel, Hinterradabdeckung, Heckteil mit Sitzabdeckung, Stummellenker, Bremsleitungen, Rückspiegel, Blinker, Ritzelabdeckung, 2Slide Rastenanlage, 3in1-Auspuffanlage mit ABE, Dekor-Lackierung „Warbird“





TL-675 Street Triple – Warbird der Landstraße

Leicht, handlich, 110 gesunde PS, das sind Eckdaten, die unseren aktuellen Wunschtraum für einen agilen Landstraßenfeger definieren. Mit Unterstützung von Triumph entstand bei LSL die reale Abbildung dieses Traums auf zwei Rädern.

Basis, die Street Triple R aus dem Hause Triumph. LSL stellte sich der Aufgabe, die sportlichen Gene dieses Motorrads herauszuarbeiten, ohne die aufgeräumte Technik von Fahrwerk und Motor-Komponenten – den kraftvollen Auftritt eines Naked Bikes – zu verstecken.

Drückender Fahrtwind wird durch minimalen, aerodynamisch geformten Verkleidungsvorbau aufgenommen und geführt. Die gewählten Formen schließen sich fließend an vorhandene Fahrzeugkomponenten an.

Ganz bewusst erinnern die einzelnen Fahrzeugkomponenten stark an Formen aus dem Flugzeugbau. Die Lackierung ist einem Warbird der 40er-Jahre nachempfunden.

Nach Abschluss der Fahrprüfungen ist das Angebot der TL-675 in Einzelanfertigung geplant.

» Urban-Light



In der Optik der Yamaha MT-03 bietet LSL universelle Scheinwerferkits an. Die Halterung ist aus vollem Aluminium gefräst; die Halteschellen sind in unterschiedlichen Gabeldurchmessern für gängige Naked Bikes lieferbar. Die Gabelbreite muss gegebenenfalls durch passende Buchsen ausgeglichen werden.



Urban-Scheinwerferkit

Bei der Planung bitte beachten, dass der Scheinwerfer aus optischen Gründen sehr eng an der Gabel gehalten ist. Es kann hier je nach Fahrzeug zu einem Konflikt mit den original Instrumenten/-Halter und dem Zündschloss kommen. Die Steckerkombination für zwei Scheinwerferelemente muss auf einen Kompaktstecker umgerüstet werden.

Für die Triumph Triple-Modelle wird ein gefräster Halter für die Instrumente mitgeliefert. Als Ersatz für den zwangsweise wegfallenden Lufteinlass bei der Street Triple (serienmäßig im Lampenhalter) wird eine neue Einlassblende im Ansaugtrakt eingesetzt.

Artikel	Ø	Art.-Nr.	VK
Urban-Scheinwerferkit			
Scheinwerferkit	38mm	405-038	299,00
Scheinwerferkit	41mm	405-041	299,00
Scheinwerferkit	43mm	405-043	299,00
Scheinwerferkit	45mm	405-045	299,00
Scheinwerferkit	50mm	405-050	299,00
Scheinwerferkit	50/54mm	405-050/54	299,00
Scheinwerferkit	52mm	405-052	299,00
Scheinwerferkit	51/53mm	405-051/53	299,00
Scheinwerferkit	54mm	405-054	299,00
Scheinwerferkit	55mm	405-055	299,00
Scheinwerferkit Street Triple 675 '07-		405T041	399,00
Scheinwerferkit Speed Triple 955i '02-04		405T027	359,00
Scheinwerferkit Speed Triple 1050 '05-		405T042	359,00
Urban-Scheinwerfer, ohne Halterung		730Y105	115,95



Lampenhaltekit für konventionelle Rundscheinwerfer

In gleicher Ausführung mit Aufnahme für die Serieninstrumente bietet LSL-Lampenhaltekits für den klassischen Rundscheinwerfer an.

Gefräster Lampenhalter			
Lampenhaltekit Street Triple 675 '07-		143T041	219,95
Lampenhaltekit Speed Triple 955i '02-04		143T027	179,95
Lampenhaltekit Speed Triple 1050		143T042	179,95



» Richtig gekennzeichnet



» Alu-Kennzeichenhalter

Model	Jahr	Art.-Nr.	VK
Heckumbau/Kennzeichenhalter			
Street Triple	alle	460T041	239,00
Thrupton	alle	460T031	229,00
Speed Triple 1050	05-07	460T033	229,00
Speed Triple 1050	08-	460T042	239,00
Soziusrasthalter			
Street Triple 675		110T041.2	i. Vorb.
Speed Triple 1050		110T033.2	119,95



Thrupton



Speed Triple

Als Ersatz für den ausladenden Kotflügel und Kennzeichenhalter des Herstellers bietet LSL eine kurze, knackige Aluminiumvariante an.

Das Umrüstkit für die Triumph Twins und Triples enthält eine neue Heckrahmenabdeckung in schwarz eingefärbtem Kunststoff, gefräste Halter und den Kennzeichenträger mit LED-Rücklicht.

Um bei der Speed Triple das Kennzeichen in den StVZO-gerechten Neigungswinkel zu bringen, wird ein gefräster 15°-Adapter mitgeliefert. Für die Befestigung der Blinker sind entsprechende Aufnahmebohrungen vorgesehen. Die Blinker sind nicht im Lieferumfang enthalten.

Der Heckumbau ist sowohl mit der original Doppelauspuffanlage als auch mit einem kurzen, unten verlegten Auspuff möglich. Für den Umbau mit unten liegendem Auspuff bietet LSL zusätzlich gefräste Soziusrasthalter und Rasten an, um die weit ausladenden Serien-Gussteile zu ersetzen.

Alu-Kennzeichenhalter gibt es von LSL auch für eine ganze Reihe von Naked Bikes und Sport-Motorrädern. Die Liste wird laufend erweitert, aktuelle Modellliste unter www.lsl.eu.



Modell	Baujahr	Art.-Nr.	VK
Honda			
CB 1000R	08-	460H127	89,95
Kawasaki			
ZX6R	09-	460K131	89,95
Z1000	07-09	460K126	99,95
Z1000	10-	460K135	99,95
KTM			
690 Duke	08-	460KT11	89,95
Suzuki			
GSX R 600	06-07	460S108	89,95
GSX R 750	06-07	460S108	89,95
GSX R 1000	09-	460S123	89,95
Yamaha			
YZF R6	06-	460Y118	89,95
YZF R1	09-	460Y120	89,95

Kennzeichenträger und Zubehörteile sind auch einzeln lieferbar. So ist es möglich, durch eine individuelle Halterung den Kennzeichenträger auch an anderen Motorradmodellen zu montieren.

Das 2 mm starke Aluminiumblech gewinnt seine hohe Stabilität aus der aufgestellten Doppelkantung. Das Kennzeichen wird unten durch einen Gummi-Pfropfen gestützt.

Je nach Baukonstruktion des Motorrads kann der Kennzeichenhalter wahlweise mit Kennzeichenleuchte oder mit LED-Rücklicht und integrierter Kennzeichenbeleuchtung geliefert werden.

Für die Montage von Zubehör-Blinkern (Gewinde M10x1.25) sind, abhängig von der Kennzeichenbreite, ausreichend lange Blinkerstangen erforderlich.



Universeller Kennzeichenträger			
Kennzeichenträger m. Kennz.leuchte	460-UNI	62,95	
Kennzeichenträger m. LED-Rücklicht	460-UNI/B	85,95	
Blinker-Halterung		VK/Paar	
Blinkerstangen, 70 mm/M10 x 1.25	720LS70	39,95	

Xenolen Blinker Cobra

Eleganter **LED-Blinker**, CNC-gefrästes Alu-Gehäuse, E-Prüfzeichen für vorne und hinten; Verschraubung mit M8-Gewindestange.



Artikel	Ausführung	Art.-Nr.	VK
Xenolen Blinker			
Blinker Cobra		720XC01SW	45,95
Maße des Blinkerkopfs: 52x18 mm, Länge 75 mm			
LED Mini-Blinker			
LED-Mini-Blinker	kurz	720L01SH	29,95
LED-Mini-Blinker	lang	720L01LO	29,95
Maße des Blinkerkopfs: 46x28 mm			
Blinkerrelais			
12V, 2W-100W		V720BD01	29,95

Extrem kleines und flaches **LED-Rücklicht** mit integrierter Kennzeichenbeleuchtung und E-Homologation. Rücklichtglas wahlweise in weiß oder rot; Maße: 105 x 28 mm.

Artikel	Art.-Nr.	VK
LED-Rücklicht		
LED-Rücklicht, weißes Glas	731-DE1.2	39,95
LED-Rücklicht, rotes Glas	731-DE1RT	39,95

» Fest eingespannt







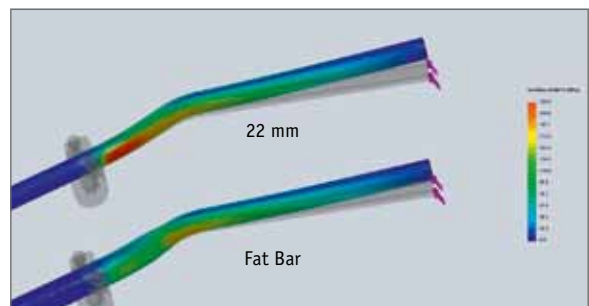

Fat Bar-Lenker

Die Fat Bar-Lenker bestehen durch ihre ungemeine Biegesteifigkeit. Der Durchmesser von 28,6 mm im Klemmbereich mit konischer Verjüngung zu den Griffen bewirkt eine fast verdoppelte Widerstandsfähigkeit gegen Verbiegung. Der Lenker federt weniger und bietet mehr Reserven bei extremer Belastung (siehe Lastsimulation).

» LSL-Performance:

- Doppelte Biegesteifigkeit gegenüber Standardlenkern
- Hochfeste Aluminium-Legierung mit starken Eloxalfarben
- Gefräste Lenkerklemmböcke mit modellbezogenen Anbauteilen



	Farbe	Oberfläche	Kennzeichnung
	silber	sand	Lenker-Nr. + ..SI
	anthrazit	sand	Lenker-Nr. + ..AN
	schwarz	sand	Lenker-Nr. + ..SW
	gold	poliert	Lenker-Nr. + ..GO
	blau	poliert	Lenker-Nr. + ..BL

Lenker	Oberfl.	Art.-Nr.	VK
Drag Bar			
Drag Bar XD 2	eloxiert	128LXD2..	89,95
Farben: <input type="checkbox"/> ..SI <input checked="" type="checkbox"/> ..SW <input type="checkbox"/> ..AN			

Drag Bar

Dragster Lenker für schwere Typen



Lenker	Oberfl.	Art.-Nr.	VK
Cross Bar			
Cross Bar X 00	eloxiert	128LX00..	89,95
Farben: <input type="checkbox"/> ..SI <input checked="" type="checkbox"/> ..SW <input type="checkbox"/> ..AN <input type="checkbox"/> ..GO <input type="checkbox"/> ..BL			

Cross Bar

Nicht nur für Dirt-, sondern auch für Asphalt-Reiter



Lenker	Oberfl.	Art.-Nr.	VK
Superbike Lenker			
Superbike XN 1	eloxiert	128LXN1..	89,95
Superbike X 01	eloxiert	128LX01..	89,95
Farben: <input type="checkbox"/> ..SI <input checked="" type="checkbox"/> ..SW <input type="checkbox"/> ..AN <input type="checkbox"/> ..GO <input type="checkbox"/> ..BL			

Superbike Lenker

Die klassische Superbike-Form jetzt auch als Fat Bar



Lenker	Oberfl.	Art.-Nr.	VK
Tour Bar			
Tour Bar XB 3	eloxiert	128LXB3..	89,95
Farben: <input type="checkbox"/> ..SI <input checked="" type="checkbox"/> ..SW			

Tour Bar

Der bequeme Starke für Extrem-Tourer

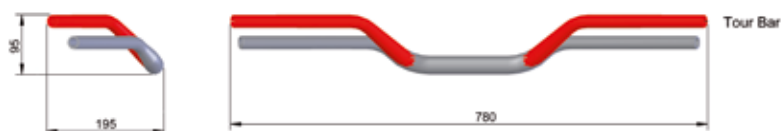

– Superbike Lenker als Referenz in grau dargestellt –



» Fest eingespannt



Fat Bar-Lenkerklemmböcke

Für die Verwendung der Lenker mit größerem Klemmdurchmesser bietet LSL die erforderlichen neuen Lenkerklemmböcke an. Es werden die original Verschraubungspunkte genutzt (ggf. bleibt die Gummilagerung erhalten). Die Klemmböcke für Fat Bar-Lenker sind besonders aufwändig gefertigt und in schwarz, silber oder anthrazit lieferbar.

Zur Montage des Fat Bar-Lenkers in fest angegesonnenen 22 mm-Aufnahmen gibt es universelle Adapter, die statt des Lenkers in die Halterung geschraubt werden.

!	Farbe	Oberfläche	Kennzeichnung
	silber	eloxiert	Art.-Nr. + ..SI
	anthrazit	eloxiert	Art.-Nr. + ..AN
	schwarz	eloxiert	Art.-Nr. + ..SW





» Lenkerklemmböcke 28,6mm

Modell	Typ	Baujahr	Art.-Nr.	VK	Diff. zu Serie
Aprilia					
Shiver 750	RA	08-	127A019..	79,95	+15mm
Dorsoduro	SM	08-	127A019..	79,95	+15mm
Tuono		06-	127X070..	79,95	-2mm
Buell					
XB-9S		alle	127BU05..	89,95	+25mm
XB-12S		alle	127BU05..	89,95	+25mm
Ducati					
Monster 696	M5	08-	127D036..	79,95	+10mm
Monster 1100	M5	08-	127D036..	79,95	+10mm
Honda					
Hornet 600	PC41	07-	127RK25..	59,95	+25mm
CBF 1000	SC58	06-	127T015..	79,95	+30mm
CB 1000R	SC60	08-	127RK25..	59,95	+25mm
CB 1300	SC54	03-	127H101..	79,95	+10mm
Kawasaki					
ER 6N	ER650C	09-	127K133..	79,95	+15mm
Z 750	ZR750J	04-06	127K102..	79,95	+15mm
Z 750	ZR750L/M	07-	127K102..	79,95	+15mm
Z 1000	ZRT00A	03-06	127K102..	79,95	+15mm
Z 1000	ZRT00B	07-	127K102..	79,95	+15mm
ZRX 1100/1200	ZRT12A	alle	127K082..	79,95	+20mm
Moto Guzzi					
Griso	1100 i.E.	06-	127M017..	79,95	-10mm
V11			127M013..	79,95	
Suzuki					
GSR 600	JS1B9	06-	127RK25..	59,95	+25mm
GSF 600 Bandit	GN77B	95-04	127RK25..	59,95	+25mm
DL 650	WVB1	04-	127RK25..	59,95	+25mm
GSF 650 Bandit	WVCJ	07-	127X045..	79,95	+10mm
SV 650N	JS1BY	03-	127RK25..	59,95	+25mm
SVF 650 Gladius	WVCX	09-	127RK25..	59,95	+25mm
SV1000N	WVBX	03-	127S095..	79,95	+3mm
GSF 1200 Bandit	GV75A	-99	127X080..	79,95	+5mm
GSF 1200 Bandit	WVA9	00-	127X080..	79,95	+5mm
GSF 1250 Bandit	WVCH	07-	127X065..	79,95	+12mm
B-King	JS1CR	07-	127S119..	79,95	-8mm
GSX 1400	BN	alle	127S089..	79,95	+10mm
Triumph					
Street Triple 675	DC7LD	07-	127X080..	79,95	+10mm
Speed Triple	T509/955i	97-01	127T015..	79,95	+3mm
Speed Triple	595N	02-04	127T015..	79,95	+3mm
Speed Triple 1050	515N	05-	127T015..	79,95	+3mm
Tiger 1050	115NG	07-	127T040..	79,95	+11mm
Yamaha					
XJ6 Diversion		09-	127X075..	79,95	-10mm
FZ6	RJ07/RJ14	03-	127RK25..	59,95	+25mm
FZ1	RN16	06-	127X080..	79,95	-30mm
FZS 1000 Fazer	RN06	-05	127Y086..	79,95	-5mm
BT 1100 Bulldog	RP05	alle	127X080..	79,95	-50mm
XJR 1200	4PU	alle	127X040..	79,95	+20mm
XJR 1300	RP02/RP06/RP10	alle	127X040..	79,95	+20mm
MT 01	RP12/18	alle	127Y101..	79,95	-13mm
MT 01	RP12/18	alle	127Y101/L..	79,95	-38mm



Klemmbockkit mit zentraler Verschraubung



Adapter-Klemmböcke 22/28,6 mm
127RK25.. +25mm 79,95

» Richtig angefasst

LSL-Stahllenker

Hochfester Stahl, Ø 22,15 mm, Wandstärke 2,0 mm
Wahlweise in verchromt oder schwarz beschichtet



» LSL-Performance:

TÜV.com ist ein Gütesiegel, das vom TÜV Rheinland für hervorragende Produkteigenschaften vergeben wird, die deutlich über die vom Gesetzgeber geforderten Mindeststandards hinausgehen. Dieses Gütesiegel wurde nun für die Aluminium-Superbikelenker vergeben. Details finden Sie auf der Internetseite www.tuv.com/de.



LSL-Aluminiumlenker

Besondere Sorgfalt wenden wir bei der Produktion der Aluminiumlenker an. Nach Versuchsreihen in Zusammenarbeit mit der Universität Hamburg kristallisierte sich eine hochfeste Alu-Legierung heraus, die hohe Festigkeit mit ausreichender Verformbarkeit vereint. Die Belastungsfähigkeit der aus diesem Material gefertigten Lenker liegt um 60% über der geforderten Prüflast. Alle LSL-Lenker werden mit TÜV-Teilegutachten für über 150 Modelle geliefert, der Superbikelenker Typ 01 mit ABE.

LSL-Aluminiumlenker haben einen Außendurchmesser von 22,15 mm und 4 mm Wandstärke (innen 14 mm). Die Lenker sind hochglanzpoliert und je nach Typ in bis zu sieben Eloxalfarben lieferbar.

!	Alu-Lenker	Farbe	Oberfläche	Kennzeichnung
		schwarz	poliert	Lenker-Nr. + ..SW
		blau	poliert	Lenker-Nr. + ..BL
		rot	poliert	Lenker-Nr. + ..RT
		gold	poliert	Lenker-Nr. + ..GO
		titan	poliert	Lenker-Nr. + ..TI
		silber	poliert	Lenker-Nr. + ..SI
		nickel	poliert	Lenker-Nr. + ..NI

Lenkertyp	Ø	Oberfl.	Art.-Nr.	VK
-----------	---	---------	----------	----

Drag Bar

Drag Bar LD 1	22mm	chrom	163LD01.0	39,95
Drag Bar, wide LD 2	22mm	chrom	163LD02.0	39,95
Drag Bar, wide LD 2	22mm	schwarz	163LD02.0SW	39,95
Drag Bar AD 2	22mm	Alu, eloxiert	122AD02..	49,95

Farben: ..SW ..SI ..BL ..TI

Drag Bar LD 2	1"	schwarz	163LD02.1SW	44,95
Drag Bar LD 2	1"	chrom	163LD02.1	49,95



Drag Bar

Der Klassiker für Dragster und Streetfighter



Lenkertyp	Ø	Oberfl.	Art.-Nr.	VK
-----------	---	---------	----------	----

Sport-Tourer

Sport-Tourer LS 1	22mm	chrom	123LS01SI	39,95
Sport-Tourer LS 1	22mm	schwarz	123LS01SW	39,95
Sport-Tourer AS 1	22mm	Alu, eloxiert	122AS01..	49,95

Farben: ..SW ..SI ..GO ..TI

Sport-Tourer LS 1	1"	schwarz	163LS01.1SW	49,95
Sport-Tourer LS 1	1"	chrom	163LS01.1	55,95



Sport-Tourer

Der Sportliche für dynamisches Fahren



Lenkertyp	Ø	Oberfl.	Art.-Nr.	VK
-----------	---	---------	----------	----

Street Bar

Street Bar L 00	22mm	chrom	123L000SI	42,95
Street Bar L 00	22mm	schwarz	123L000SW	42,95
Street Bar A 00	22mm	Alu, eloxiert	122L000..	49,95

Farben: ..SW ..SI ..BL ..GO ..TI ..RT

Street Bar, high A 04	22mm	Alu, eloxiert	122L004..	49,95
-----------------------	------	---------------	-----------	-------

Farben: ..SW ..SI ..BL ..GO ..TI ..NI

Street Bar L 00	1"	schwarz	163L000.1SW	54,95
Street Bar L 00	1"	chrom	163L000.1	59,95
Street Bar L 00	1" m HD-Delle	schwarz	163L000.2SW	59,95
Street Bar L 00	1" m HD-Delle	chrom	163L000.2	64,95

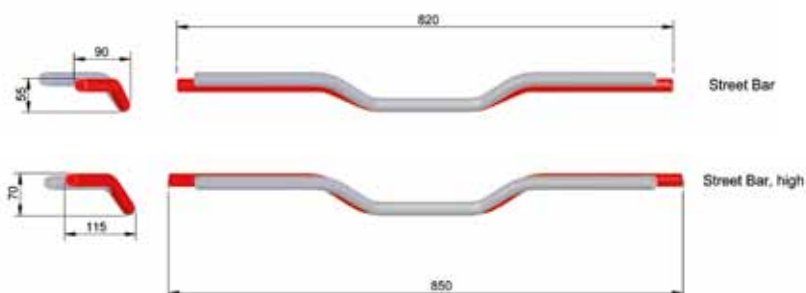

Street Bar

Der Breite für Wheelies und andere Späße



– Superbike Lenker als Referenz in grau dargestellt –

» Richtig angefasst

Lenkertyp	Ø	Oberfl.	Art.-Nr.	VK
Superbike Lenker				
Superbike, flach LN 1	22mm	chrom	123LN01..	39,95
Superbike, flach LN 1	22mm	schwarz	123LN01..	39,95
Superbike, flach AN 1	22mm	Alu, eloxiert	122LN01..	49,95
Superbike L 01	22mm	chrom	123L001 ..	39,95
Superbike L 01	22mm	schwarz	123L001 ..	39,95
Superbike A 01	22mm	Alu, eloxiert	122L001..	49,95
Farben:				
Roadster L 01	1"	schwarz	163L001.1SW	54,95
Roadster L 01	1"	chrom	163L001.1	59,95
Roadster L 01	1" m HD-Delle	schwarz	163L001.2SW	59,95
Roadster L 01	1" m HD-Delle	chrom	163L001.2	64,95

Superbike Lenker

Der Griffgünstige für unsere Superbikekits

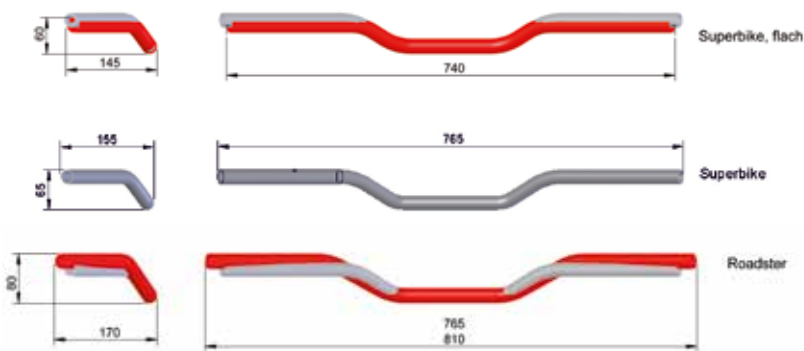

Lenkertyp	Ø	Oberfl.	Art.-Nr.	VK
Naked Bike				
Naked Bike L 02	22mm	chrom	123L002..	44,95
Naked Bike L 02	22mm	schwarz	123L002..	44,95
Naked Bike A 02	22mm	eloxiert	122L002..	49,95
Farben:				

Naked Bike Lenker

Der Favorit für die Naked Bikes

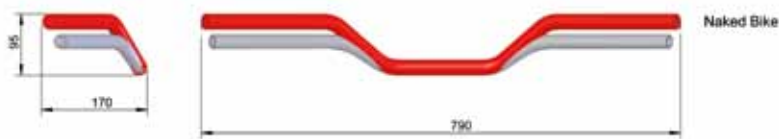

- Superbike Lenker als Referenz in grau dargestellt -

Lenkertyp	Ø	Oberfl.	Art.-Nr.	VK
BMW Lenker				
BMW Lenker LMB1	22mm	matt-silber	123LMB1SI	84,95

BMW Lenker

Der Eine für die BMW Boxer



Für BMW Motorräder mit Heizgriffen hat LSL den Lenkertyp M1 entwickelt. Dieser Lenker ist mit eingeschweißten Gewindeendstücken ausgerüstet für die Montage der original Lenkergewichte (jedes 450 g) und der Griffheizung (10 mm Austrittsöffnung zwischen den Klemmböcken). Der Lenker wird in Stahl gefertigt und ist matt-silber lackiert.

Lenkertyp	Ø	Oberfl.	Art.-Nr.	VK
Touren Lenker				
Touren Lenker L 03	22mm	chrom	123L003	46,95

Touren Lenker

Aufrecht sitzen wie auf der alten Z 900

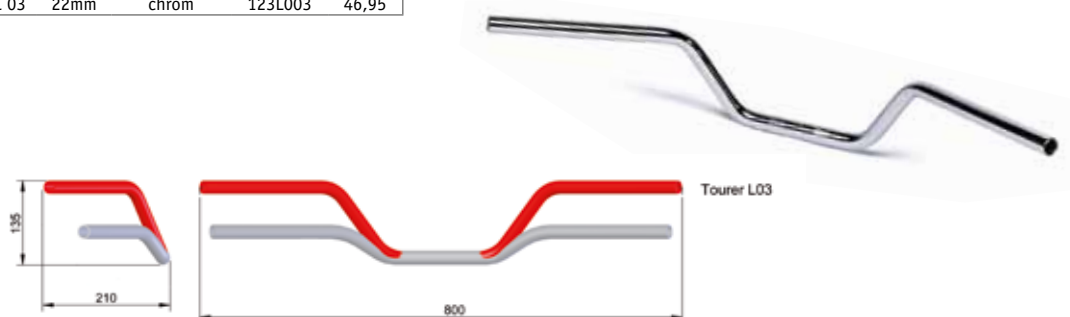

Lenkertyp	Ø	Oberfl.	Art.-Nr.	VK
Flat Track				
Flat Track L14	22mm	chrom	163L014.0	49,95
Flat Track L14	22mm	schwarz	163L014.0	49,95
Flat Track L14	1"	schwarz	163L014.1SW	59,95
Flat Track L14	1"	chrom	163L014.1	65,95
Flat Track L14	1"m HD-Delle	schwarz	163L014.2SW	64,95
Flat Track L14	1"m HD-Delle	chrom	163L014.2	69,95

Flat Track

Der starke Breite, nicht nur für die Sandbahn

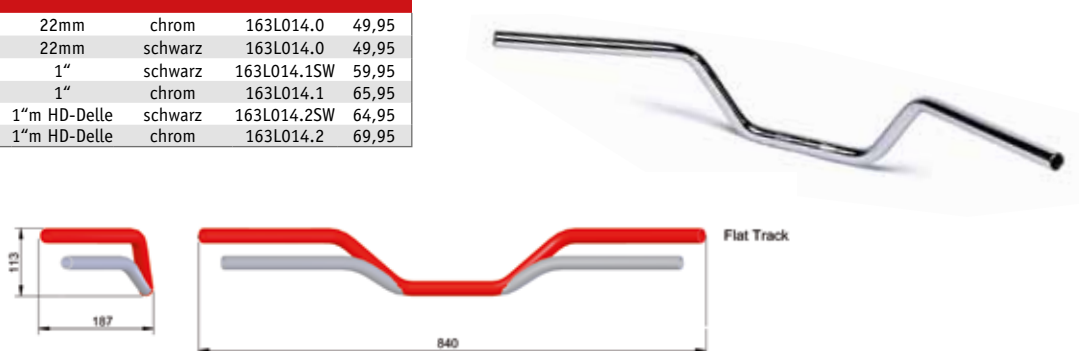

Bohrschablone - für den Werkzeugsatz des Profis

Für den festen Sitz der Schaltereinheiten müssen die Bohrungen für die Verdrehstifte vom originalen Lenker auf den neuen Lenker übertragen werden. Mit der LSL-Bohrschablone kann man problemlos das Abstandsmaß der Bohrung übertragen und wird beim Bohren durch die Buchse geführt. Diese Bohrschablone ist für Bohrer mit Ø5mm ausgelegt.



Artikel	Ausf.	Art.-Nr.	VK
Bohrschablone			
Bohrschablone 5mm	hart-eloxiert	902DT01	27,95



» Lenkergewichte



Bestellinfo

Lenkerinnendurchmesser !

Stahl: 18 mm / Alu: 14 mm

Lenkerendstücke: Die kleinen Endstücke im 22 mm Lenkerdurchmesser

Typ	Material	Oberf.	Lenker Innen-Ø	Art.-Nr.	VK
Lenkerendstücke, zylindrisch/Paar					
Bar End	Alu	eloxiert	14	135-004..	16,95
Bar End	Alu	eloxiert	18	135-001A..	16,95
Farben: ..SW ..SI ..BL ..TI ..RT ..GO					
Bar End	Stahl	chrom/schwarz	18	135-001..	16,95



Flat Caps: Die flachen Caps gibt es in Alu oder in Stahl

Typ	Material	Oberf.	Lenker Innen-Ø	Art.-Nr.	VK
Lenkergewichte Flat Cap/Paar					
Flat Cap	Alu	eloxiert	14	135-005..	19,95
Farben: ..SW ..SI ..BL ..TI ..RT ..GO					
Flat Cap	Stahl	chrom/schwarz	14	135-005F..	20,95
Flat Cap	Stahl	chrom/schwarz	18	135-0G5F..	20,95
Lenkergewichte, 1"-Lenker					
Flat Cap	Stahl	chrom/schwarz	19	165-001..	23,95



Lenkergewichte: Die elliptischen Lenkeraugen, wahlweise in buntem Alu oder schwerem Stahl

Typ	Material	Oberf.	Lenker Innen-Ø	Art.-Nr.	VK
Lenkergewichte, elliptisch/Paar					
Elliptisch	Alu	eloxiert	14	135-003..	20,95
Elliptisch	Alu	eloxiert	18	135-002..	20,95
Farben: ..SW ..SI ..BL ..TI ..RT ..GO					
Elliptisch	Stahl	chrom/schwarz	14	135-003F..	20,95
Elliptisch	Stahl	chrom/schwarz	18	135-001E..	20,95
Elliptisch	Edelst.	feingedreht	14	135-003VA	26,95
Elliptisch	Edelst.	feingedreht	18	135-002VA	26,95



Crash Balls: Attraktiver Lenkerkopf im Design der LSL Crash Pads

Typ	Material	Oberfläche	Lenker Innen-Ø	Art.-Nr.	VK
Crash Ball/Paar					
Crash Ball	Alu	eloxiert	14	136AL14..	25,95
Crash Ball	Alu	eloxiert	18	136AL18..	25,95
Farben: ..SW ..TI ..SI ..GO ..OR ..WT					
Crash Ball	Alu	lasiert	14	136AL14..	25,95
Crash Ball	Alu	lasiert	18	136AL18..	25,95
Farben: ..BL ..RT					
Crash Ball	Stahl	chrom/schwarz	14	136FE14..	25,95
Crash Ball	Stahl	chrom/schwarz	18	136FE18..	25,95
Crash Ball	Edelstahl	feingedreht	14	136VA14	29,95
Crash Ball	Edelstahl	feingedreht	18	136VA18	29,95



Stylische Lenkergriffe

Alu und Gummi: Griffiges Gummi mit stylischen Alu-Hülsen.
Länge 125 mm; geeignet für 22 mm Lenkerarmaturen.

Artikel	Oberfläche	Art.-Nr.	VK
Lenkergriffe			
Lenkergriffe	eloxiert	138G125..	29,95
Farben: ..SW ..SI ..GO			



!	Farbe	Oberfläche	Kennzeichnung
	gold	eloxiert	Artikel-Nr. + ..GO
	schwarz	eloxiert	Artikel-Nr. + ..SW
	silber	eloxiert	Artikel-Nr. + ..SI



LSL-Lenkerklemmböcke

Die gefrästen LSL-Klemmböcke sind zur Montage in den original vorhandenen Verschraubungspunkten gemacht. Die gegebenenfalls vorhandene Gummi-lagerung bleibt dadurch erhalten.

Die abweichende Höhe der Klemmböcke ist in der Tabelle aufgeführt; Eloxalfarbe standardmäßig in silber-natur. Lieferung auf Wunsch auch in schwarz möglich.

» Lenkerklemmböcke 22mm

Modell	Typ	Baujahr	Art.-Nr.	VK	Diff. zu Serie
Honda					
CBF 1000	SC 58	06-	121H111	79,95	+25mm
Kawasaki					
Z 750	ZR750J	04-06	121K102	79,95	+20mm
Z 750	ZR750L/M	07-	121K102	79,95	+20mm
Z 1000	ZRT00A	03-06	121K102	79,95	+20mm
Z 1000	ZRT00B	07-	121K102	79,95	+20mm
Moto Guzzi					
V11			121M013	79,95	-
Suzuki					
GS 500	GM51B	89-00	121S036	69,95	-
GSF 1200 Bandit	GV75A	-99	121S064	79,95	+10mm
GSF 1200 Bandit	WVA9	00-	121S064	79,95	+10mm
Triumph					
Street Triple 675	DC7LD	07-	121T041	79,95	+30mm
Thunderbird Sport	T309RT	alle	121T020	79,95	-30mm
Speed Triple	T509/955i	97-01	121T015	79,95	-5mm
Speed Triple	595N	02-04	121T015	79,95	-5mm
Speed Triple 1050	515N	05-	121T015	79,95	-5mm
Yamaha					
XJ6 Diversion	RJ19	09-	121Y121	79,95	-25mm
FZS 1000 Fazer	RN06	-05	121Y086	79,95	-20mm
FZ1	RN16	06-	121S064	79,95	-25mm
BT 1100 Bulldog	RP05	alle	121Y091	79,95	-45mm
XJR 1200	4PU	alle	121Y073	79,95	+5mm
XJR 1300	RP02/RP06/RP10	alle	121Y073	79,95	+5mm
Universal Klemmböcke					
Schrauben 60mm			121KL60..	79,95	
Lenkerklemmböcke 25,4 mm					
Thrupton	986ME	08-	161T043..	79,95	





Für Motorräder mit Standardlenker gibt es eine praktische Alternative, den Lenker anzuheben. Die gefrästen **RiseUp Klemmböcke** bringen die Lenkerposition hoch und auf den Fahrer zu. Durch die universelle Auslegung passen die Klemmböcke auf alle Lenkerverschraubungen für 22 mm Lenker mit Stichmaß 32-35 mm, für Monster 38 mm. Der Versatz ist immer 16 mm nach hinten und dabei wahlweise 25 bzw. 35 mm nach oben.

» RiseUp Klemmböcke

Artikel	Farbe	Art.-Nr.	VK	RiseUp 16/H
---------	-------	----------	----	----------------

RiseUp Klemmböcke, universal für 22mm-Lenker

RiseUp Klemmb.	silber/schwarz	121RI25..	59,95	16/25mm
RiseUp Klemmb.	silber/schwarz	121RI01..	59,95	16/35mm
RiseUp Klb. Ducati	silber	121RI30DSI	59,95	16/30mm

RiseUp Klemmböcke, universal für 28,6mm-Lenker

RiseUp Klemmb.	silber/schwarz	127RI28..	69,95	16/28mm
----------------	----------------	-----------	-------	---------

Bei der Verwendung der **Distanzböcke** wird der Lenker nur nach oben versetzt. Diese Ausführung gibt es in 15, 25 und 35 mm Höhe sowie für Fat Bar Lenker mit 30 mm Höhe.



» Distanzböcke

Artikel	Farbe	Art.-Nr.	VK	RiseUp H
---------	-------	----------	----	-------------

Distanzböcke, universal

RiseUp Bock 22mm	silber	121RD15SI	25,95	+15mm
RiseUp Bock 22mm	silber/schwarz	121RD25..	25,95	+25mm
RiseUp Bock 22mm	silber	121RD35SI	25,95	+35mm
RiseUp Ducati 28,6	silber/schwarz	127RD30..	25,95	+30mm

» Voller Durchblick



..SW

..SI



..SW

..SI



..SW

..SI

Spiegel Gonia

Aus dem Vollen gefertigter High-End Aluminium-rückspiegel. Großer Einstellbereich in korrosionsbeständiger Edelstahl-Kugelklemmung. Dank 74cm² Spiegelfläche für Motorräder mit deutscher ABE zulässig. Verschraubung mit Gewinde M10x1.25, Ausführung rechts und links.

Spiegel	Ausf.	Gewinde	Art.-Nr.	VK/ Stück
Spiegel Gonia				
Gonia	links/silber	M10x1.25	132SD01LSI	79,95
Gonia	rechts/silber	M10x1.25	132SD01RSI	79,95
Gonia	links/schwarz	M10x1.25	132SD01LSW	79,95
Gonia	rechts/schwarz	M10x1.25	132SD01RSW	79,95

Spiegel Clubman

Klassischer Rundspiegel mit E-Homologation Verschraubung mit Gewinde M10x1.25, Ausführung rechts und links.

Spiegel	Ausf.	Gewinde	Art.-Nr.	VK/ Stück
Spiegel Clubman				
Clubman	links/silber	M10x1.25	132SC01LSI	79,95
Clubman	rechts/silber	M10x1.25	132SC01RSI	79,95
Clubman	links/schwarz	M10x1.25	132SC01LSW	79,95
Clubman	rechts/schwarz	M10x1.25	132SC01RSW	79,95

Spiegel-Verbreiterung

Der Rückspiegel wird 40 mm nach außen gesetzt und 35 mm angehoben; Lieferung paarweise.

Spiegel-Verbreiterung				
Spiegelarmkit	M10x1.25	Re/Re-Gew.	130SA40	35,95
Spiegelarmkit	M10x1.25	Re/Li-Gew.	130SA40L	35,95

Spiegel Bar End

Aus dem Vollen gefräster Spiegel zur Montage im Lenkrohr. Hochwertiges Alu-Gehäuse und stabile Kugelklemmung. Gewölbtes Spiegelglas. Größe entspricht nicht den Anforderungen des Straßenverkehrs.

Spiegel	Ausf.	Art.-Nr.	VK/ Stück
Lenkerendenspiegel			
Lenkerspiegel, rund/75mm	silber	131-E014SI	79,95
Lenkerspiegel, rund/75mm	schwarz	131-E014SW	79,95
Adapter, 14 auf 18mm		131-E01418	4,95



Bild: MF

! Einziger Bremsflüssigkeitsbehälter mit ABE Genehmigung.

LSL-Bremsflüssigkeitsbehälter

Seit langer Zeit ruft der Markt nach einer attraktiven Alternative zu den gift-gelben Plastikbehältern der Serienbremse.

Verschiedene Bedingungen sind einzuhalten, um den Anforderungen eines sicherheitsrelevanten Behälters an der Bremspumpe gerecht zu werden. Der mindestens erforderliche Flüssigkeitsinhalt muss gewährleistet sein, alle beteiligten Komponenten müssen resistent gegenüber der aggressiven Bremsflüssigkeit sein. Das Gewicht gilt es schon wegen der filigranen Halterung in Grenzen zu halten und nicht zuletzt soll der Behälter ja auch super aussehen.

Herausgekommen ist die neue Brake Box in zwei glänzenden Farben, schwarz oder silber eloxiert.

Das Prüflabor des TÜV Rheinland hat die Betriebssicherheit bestätigt. Zur Montage werden modellbezogene Befestigungsteile geliefert.

Ein kleiner Behälter für die Kupplungspumpe ist in Vorbereitung.

» Brake Box

Artikel	Farbe	Art.-Nr.	VK
Bremsflüssigkeitsbehälter			
Brake Box	silber	244BB01SI	79,95
Brake Box	schwarz	244BB01SW	79,95
Mit passendem Halter für Honda, Kawasaki, Suzuki, Triumph, Yamaha Modelle.			
Behälterhalter			
Halter Honda/KTM	Edelstahl	243-H82	6,95



» Griffbereit



Der LSL-Hebel hat ein intensives Testprogramm im Festigkeitsinstitut des TÜV Rheinland durchlaufen. Bestätigung der hohen Qualität der Hebel ist das ausgestellte Zertifikat „TÜV.com“.



Die gefrästen LSL-Hebel

Die richtige Hebellänge, ergonomische Form und angenehme Verrundung ist Voraussetzung für die optimale Dosierung von Brems- und Kupplungskraft.



Hebel kurze Ausführung
Differenz zu Ausführung lang: -3 cm

Griffgünstig für alle Handgrößen ist die Position des Hebels in 6 Rastungen einstellbar. Die Abstützung der Einstellellipse ist kugelgelagert. Der Einstellhebel ist mit seinem herausragenden Knauf besonders griffig ausgeführt und erlaubt so die Verstellung auch während der Fahrt. Die Lagerung der Hebelmechanik erfolgt auf langlebigen Messingbuchsen. Eine großzügige Aussparung am Hebelende (lange Version) dient als Sollbruchstelle und ermöglicht so auch nach einem Sturz die ausreichende Funktion der Hebel.

Die Hebel werden in vier verschiedenen Eloxal-Farben angeboten. Sie sind für fast alle aktuellen Fahrzeuge lieferbar, die Modellpalette wird laufend erweitert. Alle Bremshebel werden mit ABE geliefert.

» Gefräste Brems- und Kupplungshebel

Modell	Typ	Baujahr	Kupplung lang Art.-Nr.	Bremse lang Art.-Nr.	VK	Kupplung kurz Art.-Nr.	Bremse kurz Art.-Nr.	VK
Aprilia								
Shiver 750		08-	200-L31..	200-R31..	109,95	200SL31..	200SR31..	99,95
Dorsoduro 750		08-	200-L31..	200-R31..	109,95	200SL31..	200SR31..	99,95
RSV Mille	MEA	99-03	200-L13..	200-R13..	109,95	200SL13..	200SR13..	99,95
Tuono	PA	02-08	200-L13..	200-R13..	109,95	200SL13..	200SR13..	99,95
Caponord	PS	02-07	200-L13..	200-R13..	109,95	200SL13..	200SR13..	99,95
Falco	PA	00-04	200-L13..	200-R13..	109,95	200SL13..	200SR13..	99,95
RSV Mille/ Mille R		04-08	200-L25R..	200-R23R..	109,95	200SL25R..	200SR23R..	99,95
RSV 4		09-		200-R23R..	109,95		200SR23R..	99,95
Bimota								
DB6 Delirio		06-	200-L13..	200-R13..	109,95	200SL13..	200SR13..	99,95
DB5S		06-	200-L13..	200-R13..	109,95	200SL13..	200SR13..	99,95
DB5R		08-	200-L13..	200-R13..	109,95	200SL13..	200SR13..	99,95
YB8 Furano			200-L24..	200-R17..	109,95	200SL24..	200SR17..	99,95
Buell								
M2/S1/X1		97-	200-L11..	200-R17..	109,95	200SL11..	200SR17..	99,95
XB-9R Firebolt	XB1	02-04	200-L11..	200-R20..	109,95	200SL11..	200SR20..	99,95
XB-12R Firebolt	XB1	04-	200-L11..	200-R20..	109,95	200SL11..	200SR20..	99,95
BMW								
F 800 S	E8ST	05-	200-L35R..	200-R33..	109,95	200SL35R..	200SR33..	99,95
F 800 ST		05-	200-L35R..	200-R33..	109,95	200SL35R..	200SR33..	99,95
F 800 R		05-	200-L35R..		109,95	200SL35R..		99,95
F 800 GS		06-	200-L35R..		109,95	200SL35R..		99,95
S 1000 RR		09-	200-L36..	200-R34R..	109,95	200SL36..	200SR34R..	99,95
R 1200 S	366	04-	200-L34..	200-R33..	109,95	200SL34..	200SR33..	99,95
R 1200 GS		02-	200-L34..	200-R33..	109,95	200SL34..	200SR33..	99,95
R 1200 GS Adventure		05-	200-L34..	200-R33..	109,95	200SL34..	200SR33..	99,95
R 1200 GS mit Protektoren		02-	200-L34..		109,95	200SL34..		99,95
R 1200 GS Adventure mit Protektoren		05-	200-L34..		109,95	200SL34..		99,95
R 1200 R		05-	200-L34..	200-R33..	109,95	200SL34..	200SR33..	99,95
R 1200 ST		03-	200-L34..	200-R33..	109,95	200SL34..	200SR33..	99,95
K 1200 S	K12S	03-	200-L34R..	200-R33..	109,95	200SL34R..	200SR33..	99,95
K 1200 R	K12R	04-	200-L34R..	200-R33..	109,95	200SL34R..	200SR33..	99,95
K 1200 R Sport		05-	200-L34R..	200-R33..	109,95	200SL34R..	200SR33..	99,95
K 1300 S		07-	200-L34R..	200-R33..	109,95	200SL34R..	200SR33..	99,95
K 1300 R		07-	200-L34R..	200-R33..	109,95	200SL34R..	200SR33..	99,95
K 1300 GT		07-	200-L34R..	200-R33..	109,95	200SL34R..	200SR33..	99,95
Ducati								
Monster 600/620/695/696	ZDM	alle	200-L12..	200-R12..	109,95	200SL12..	200SR12..	99,95
Monster 750/800/S2R-800		03-	200-L12..	200-R12..	109,95	200SL12..	200SR12..	99,95
Monster 900		-02	200-L13..	200-R13..	109,95	200SL13..	200SR13..	99,95
Monster 1000/S2R-1000		03-	200-L13..	200-R13..	109,95	200SL13..	200SR13..	99,95
Monster 1100	M5	09-	200-L25R..	200-R23R..	109,95	200-L25R..	200SR23R..	99,95
Monster S4		00-	200-L13..	200-R13..	109,95	200SL13..	200SR13..	99,95
Monster S4R		02-	200-L13..	200-R13..	109,95	200SL13..	200SR13..	99,95
Monster S4R / S4RS		07-	200-L25R..	200-R23R..	109,95	200SL25R..	200SR23R..	99,95
ST2		-03	200-L12..	200-R12..	109,95	200SL12..	200SR12..	99,95
ST3/ST3S/ABS		06-	200-L13..	200-R13..	109,95	200SL13..	200SR13..	99,95
ST4/ST4S/ABS		04-	200-L12..	200-R12..	109,95	200SL12..	200SR12..	99,95
748/916/996/998		alle	200-L13..	200-R13..	109,95	200SL13..	200SR13..	99,95
749/999		alle	200-L25R..	200-R23R..	109,95	200SL25R..	200SR23R..	99,95
848/1098/1198/S/R		alle	200-L25R..	200-R23R..	109,95	200SL25R..	200SR23R..	99,95
750/900SS		91-98	200-L12..	200-R12..	109,95	200SL12..	200SR12..	99,95
750/900SS		99-02	200-L13..	200-R13..	109,95	200SL13..	200SR13..	99,95
800SS		99-	200-L12..	200-R12..	109,95	200SL12..	200SR12..	99,95
1000SS		03-	200-L13..	200-R13..	109,95	200SL13..	200SR13..	99,95
MHR 900		alle	200-L13..	200-R13..	109,95	200SL13..	200SR13..	99,95
Multistrada 620		06-	200-L12..	200-R21..	109,95	200SL12..	200SR21..	99,95
Multistrada 1000/ 1100		alle	200-L13..	200-R13..	109,95	200SL13..	200SR13..	99,95
GT1000/Sport1000/Paul Sm.		06-	200-L13..	200-R13..	109,95	200SL13..	200SR13..	99,95
Hypermotard 1100		07-	200-L25R..	200-R23R..	109,95	200SL25R..	200SR23R..	99,95
Streetfighter	F1	09-	200-L25R..	200-R23R..	109,95	200SL25R..	200SR23R..	99,95
Honda								
CB 600 Hornet	PC34/36	98-06	200-L09R..	200-R14..	109,95	200SL09R..	200SR14..	99,95
CB 600 Hornet	PC41	07-	200-L33..	200-R14..	109,95	200SL33..	200SR14..	99,95
CBF 600	PC38	-07	200-L09R..	200-R14..	109,95	200SL09R..	200SR14..	99,95
CBF 600	PC43	08-		200-R14..	109,95		200SR14..	99,95
CBR 600F	PC19/23/25	87-95	200-L14..	200-R14..	109,95	200SL14..	200SR14..	99,95
CBR 600F	PC31/35	96-07	200-L09R..	200-R14..	109,95	200SL09R..	200SR14..	99,95
CBR 600 RR	PC37	03-06	200-L15..	200-R15..	109,95	200SL15..	200SR15..	99,95
CBR 600 RR	PC40	07-	200-L15..	200-R16R..	109,95	200SL15..	200-R16R..	99,95
CB Seven Fifty	RC42	alle	200-L09R..	200-R14..	109,95	200SL09R..	200SR14..	99,95
VFR 750	RC36	alle	200-L16..	200-R14..	109,95	200SL16..	200SR14..	99,95

» Gefräste Brems- und Kupplungshebel

Modell	Typ	Baujahr	Kupplung lang Art.-Nr.	Bremse lang Art.-Nr.	VK	Kupplung kurz Art.-Nr.	Bremse kurz Art.-Nr.	VK
Honda								
VFR 800	RC46	98-01	200-L16..	200-R09..	109,95	200SL16..	200SR09..	99,95
VFR 800/ABS	RC46	02-	200-L16..	200-R14..	109,95	200SL16..	200SR14..	99,95
Deuville		-05	200-L09R..	200-R09..	109,95	200SL09R..	200SR09..	99,95
Deuville		06-	200-L09R..	200-R14..	109,95	200SL09R..	200SR14..	99,95
CB 900 Hornet	SC48	02-06	200-L09R..	200-R14..	109,95	200SL09R..	200SR14..	99,95
CBR 900RR	SC28	92-95	200-L14..	200-R14..	109,95	200SL14..	200SR14..	99,95
CBR 900RR	SC33	96-99	200-L14..	200-R14..	109,95	200SL14..	200SR14..	99,95
CBR 900RR	SC44	00-01	200-L14..	200-R15..	109,95	200SL14..	200SR15..	99,95
CBR 900RR	SC50	02-	200-L15..	200-R15..	109,95	200SL15..	200SR15..	99,95
CBF 1000	SC58	06-	200-L16..	200-R14..	109,95	200SL16..	200SR14..	99,95
CBR 1000F	SC24	93-01	200-L16..	200-R15..	109,95	200SL16..	200SR15..	99,95
VTR 1000F	SC36	98-	200-L16..	200-R14..	109,95	200SL16..	200SR14..	99,95
VTR 1000 SP1/SP2	RC51	01-06	200-L16..	200-R15..	109,95	200SL16..	200SR15..	99,95
CB 1000R	SC60	08-	200-L16..	200-R16R..	109,95	200SL16..	200SR16R..	99,95
CBR 1000RR	SC57	04-07	200-L16..	200-R16R..	109,95	200SL16..	200SR16R..	99,95
CBR 1000RR o. ABS	SC59	08-	200-L15..	200-R16R..	109,95	200SL15..	200SR16R..	99,95
CBR 1000RR m. ABS	SC59	09-	200-L15..	200-R16R..	109,95	200SL15..	200SR16R..	99,95
CBR 1100XX	SC35	99-	200-L16..	200-R09..	109,95	200SL16..	200SR09..	99,95
X-eleven	SC42	alle	200-L09R..		109,95	200SL09R..		99,95
ST1100/ABS	SC26	alle	200-L16..	200-R09..	109,95	200SL16..	200SR09..	99,95
ST1300/ABS	SC51	02-	200-L16..	200-R09..	109,95	200SL16..	200SR09..	99,95
CB 1300/ABS	SC54	03-	200-L16..	200-R14..	109,95	200SL16..	200SR14..	99,95
Kawasaki								
550 Zephyr	ZR550C	alle	200-L08..		109,95	200SL08..		99,95
ER-5	ER500A/B	alle		200-R17..	109,95		200SR17..	99,95
ER-6N/F	ER650A	06-08	200-L08..	200-R17..	109,95	200SL08..	200SR17..	99,95
ER-6N/F	ER650C	09-	200-L08..	200-R32..	109,95	200SL08..	200SR32..	99,95
Versys	LE650-A	07-	200-L08..	200-R17..	109,95	200SL08..	200SR17..	99,95
ZX-6R	ZX600G/J	98-01	200-L08..	200-R17..	109,95	200SL08..	200SR17..	99,95
ZX-6R	ZX636	02-04	200-L17..	200-R17..	109,95	200SL17..	200SR17..	99,95
ZX-6R	ZX636C	05-06	200-L17..	200-R18R..	109,95	200SL17..	200SR18R..	99,95
ZX-6R	ZX600P	07-08	200-L17..	200-R21..	109,95	200SL17..	200SR21..	99,95
ZX-6R	ZX600R	09-	200-L17..	200-R21..	109,95	200SL17..	200SR21..	99,95
W 650	EJ650A	alle		200-R17..	109,95		200SR17..	99,95
Zephyr 750	ZR750C	alle	200-L08..	200-R17..	109,95	200SL08..	200SR17..	99,95
ZR-7/S	ZR750F	alle	200-L08..	200-R17..	109,95	200SL08..	200SR17..	99,95
Z750	ZR750J	04-06	200-L08..	200-R17..	109,95	200SL08..	200SR17..	99,95
Z750 ABS	ZR750L	07-	200-L17..	200-R20..	109,95	200SL17..	200SR20..	99,95
GPX 750	ZX750F	alle	200-L24..	200-R17..	109,95	200SL24..	200SR17..	99,95
ZX-9R	ZX900C	98-99	200-L08..	200-R17..	109,95	200SL08..	200SR17..	99,95
ZX-9R	ZX900E	00-01	200-L17..	200-R17..	109,95	200SL17..	200SR17..	99,95
ZX-9R	ZX900E	02-	200-L17..	200-R17..	109,95	200SL17..	200SR17..	99,95
ZX-10R	ZXT00C	04-05	200-L17..	200-R17..	109,95	200SL17..	200SR17..	99,95
ZX-10R	ZXT00D	06-07	200-L17..	200-R21..	109,95	200SL17..	200SR21..	99,95
ZX-10R	ZXT00E	08-	200-L17..	200-R21..	109,95	200SL17..	200SR21..	99,95
Z1000	ZRT00A	-06	200-L17..	200-R17..	109,95	200SL17..	200SR17..	99,95
Z1000/ABS	ZRT00B	07-	200-L17..	200-R21..	109,95	200SL17..	200SR21..	99,95
ZRX 1100	ZRT10C	alle	200-L24..	200-R17..	109,95	200SL24..	200SR17..	99,95
ZRX 1200	ZRT20A	alle	200-L24..	200-R17..	109,95	200SL24..	200SR17..	99,95
ZZR-1200	ZXT20C	02-	200-L24..	200-R17..	109,95	200SL24..	200SR17..	99,95
ZX-12R	ZXT20A	00-01	200-L17..	200-R17..	109,95	200SL17..	200SR17..	99,95
ZX-12R	ZXT20A	02-03	200-L17..	200-R17..	109,95	200SL17..	200SR17..	99,95
ZX-12R	ZXT20A	04-	200-L17..	200-R17..	109,95	200SL17..	200SR17..	99,95
ZZR-1400	ZXT40A	06-	200-L23R..	200-R21..	109,95	200SL23R..	200SR21..	99,95
GTR 1400	ZGT40A	07-	200-L23R..	200-R21..	109,95	200SL23R..	200SR21..	99,95
KTM								
690 Duke		08-	200-L32R..	200-R23R..	109,95	200SL32R..	200SR23R..	99,95
990 Super Duke	VD	05-	200-L32R..	200-R23R..	109,95	200SL32R..	200SR23R..	99,95
990 SMT				200-R23R..	109,95		200SR23R..	99,95
RC8		08-	200-L32R..	200-R23R..	109,95	200SL32R..	200SR23R..	99,95
Moto Morini								
Corsaro 1200			200-L13..	200-R22..	109,95	200SL13..	200SR22..	99,95
MZ								
1000S		04-	200-L22..	200-R17..	109,95	200SL22..	200SR17..	99,95
1000SF/ST		05-	200-L24..	200-R17..	109,95	200SL24..	200SR17..	99,95
Suzuki								
GS 500E	GM51B	alle	200-L03..		109,95	200SL03..		99,95
GSR 600	JS1B9	06-	200-L18..	200-R17..	109,95	200SL18..	200SR17..	99,95
GSX-R 600	JS1AD/BG	97-03	200-L18..	200-R17..	109,95	200SL18..	200SR17..	99,95
GSX-R 600	JS1B2	04-05	200-L18..	200-R18R..	109,95	200SL18..	200SR18R..	99,95
GSX-R 600	WVCE	06-07	200-L19..	200-R18R..	109,95	200SL19..	200SR18R..	99,95
GSX-R 600	WVCV	08-	200-L19..	200-R18R..	109,95	200SL19..	200SR18R..	99,95







» Gefräste Brems- und Kupplungshebel

Modell	Typ	Baujahr	Kupplung lang Art.-Nr.	Bremse lang Art.-Nr.	VK	Kupplung kurz Art.-Nr.	Bremse kurz Art.-Nr.	VK
Suzuki								
SV 650S	JS1BY	03-07	200-L04..	200-R17..	109,95	200SL04..	200SR17..	99,95
DL 650 V-Strom	WVB1	04-	200-L04..	200-R17..	109,95	200SL04..	200SR17..	99,95
Bandit 600/650	alle	-07	200-L03..	200-R17..	109,95	200SL03..	200SR17..	99,95
Bandit 650/ABS	WVCJ	07-	200-L22..	200-R17..	109,95	200SL22..	200SR17..	99,95
SFV 650 Gladius	WVCX	09-	200-L18..	200-R17..	109,95	200SL18..	200SR17..	99,95
GSX 750F	WVAK	-05	200-L04..	200-R17..	109,95	200SL04..	200SR17..	99,95
GSX-R 750T/V	GR7DB	96-03	200-L18..	200-R17..	109,95	200SL18..	200SR17..	99,95
GSX-R 750	JS1B3	04-05	200-L18..	200-R18R..	109,95	200SL18..	200SR18R..	99,95
GSX-R 750	WVCF	06-07	200-L19..	200-R18R..	109,95	200SL19..	200SR18R..	99,95
GSX-R 750	WVCW	08-	200-L19..	200-R18R..	109,95	200SL19..	200SR18R..	99,95
SV 1000S/N	JS1BX	03-07	200-L22..	200-R17..	109,95	200SL22..	200SR17..	99,95
GSX-R 1000	JS1BL	01-02	200-L18..	200-R17..	109,95	200SL18..	200SR17..	99,95
GSX-R 1000	JS1BZ	03-04	200-L18..	200-R17..	109,95	200SL18..	200SR17..	99,95
GSX-R 1000	JS1B6	05-06	200-L19..	200-R18R..	109,95	200SL19..	200SR18R..	99,95
GSX-R 1000	JS1CL	07-08	200-L22R..	200-R18R..	109,95	200SL22..	200SR18R..	99,95
GSX-R 1000	WVCY	09-		200-R18R..	109,95		200SR18R..	99,95
TL 1000S	JS1AG	alle	200-L18..	200-R17..	109,95	200SL18..	200SR17..	99,95
DL 1000 V-Strom	WVBS	alle	200-L22..	200-R17..	109,95	200SL22..	200SR17..	99,95
Bandit 1200	GV75A	97-00	200-L02R..	200-R17..	109,95	200SL02R..	200SR17..	99,95
Bandit 1200	WVA9/WVBC	01-06	200-L22..	200-R17..	109,95	200SL22..	200SR17..	99,95
Bandit 1250	WVCH	07-	200-L22..	200-R17..	109,95	200SL22..	200SR17..	99,95
GSX 1300R Hayabusa	WVA1	99-07	200-L22..	200-R17..	109,95	200SL22..	200SR17..	99,95
GSX 1300R Hayabusa	WVCK	08-	200-L22..	200-R17..	109,95	200SL22..	200SR17..	99,95
B-King	WVCR	08-		200-R18R..	109,95		200SR18R..	99,95
GSX 1400	JS1BN	01-07	200-L22..	200-R17..	109,95	200SL22..	200SR17..	99,95
TT600	H811	00-03	200-L26..	200-R17..	109,95	200SL26..	200SR17..	99,95
Triumph								
Speed Four	H811	02-	200-L26..	200-R17..	109,95	200SL26..	200SR17..	99,95
Daytona 600	H835	04	200-L26..	200-R17..	109,95	200SL26..	200SR17..	99,95
Daytona 650	865LX	05	200-L26..	200-R17..	109,95	200SL26..	200SR17..	99,95
Daytona 675	D67LC	06-	200-L26..	200-R18R..	109,95	200SL26..	200SR18R..	99,95
Street Triple	D67LD	07-	200-L26..	200-R17..	109,95	200SL26..	200SR17..	99,95
Street Triple R	D67LD	08-	200-L26..	200-R18R..	109,95	200SL26..	200SR18R..	99,95
Bonneville	908MD	01-06		200-R17..	109,95		200SR17..	99,95
Bonneville	986MF	07-	200-L26..	200-R17..	109,95	200SL26..	200SR17..	99,95
Thruxton	986ME	05-07	200-L26..	200-R17..	109,95	200SL26..	200SR17..	99,95
Thruxton	986ME2	08-	200-L26..	200-R17..	109,95	200SL26..	200SR17..	99,95
Scrambler		06-	200-L26..	200-R17..	109,95	200SL26..	200SR17..	99,95
Speedmaster	908ML	03-07		200-R17..	109,95		200SR17..	99,95
Speedmaster	908ML2	08-	200-L26..	200-R17..	109,95	200SL26..	200SR17..	99,95
Sprint ST	T695	99-01	200-L07..	200-R17..	109,95	200SL07..	200SR17..	99,95
Sprint ST	695AB	02-04	200-L07..	200-R17..	109,95	200SL07..	200SR17..	99,95
Sprint ST 1050	215NA	05-	200-L26..	200-R17..	109,95	200SL26..	200SR17..	99,95
Sprint RS	T695	00-01	200-L07..	200-R17..	109,95	200SL07..	200SR17..	99,95
Sprint RS	695AB	02-04	200-L07..	200-R17..	109,95	200SL07..	200SR17..	99,95
Speed Triple	T509	96-98	200-L07..	200-R17..	109,95	200SL07..	200SR17..	99,95
Speed Triple	T509	99-01	200-L07..	200-R17..	109,95	200SL07..	200SR17..	99,95
Speed Triple	595N	02-04	200-L26..	200-R17..	109,95	200SL26..	200SR17..	99,95
Speed Triple 1050	515N	05-07	200-L26..	200-R17..	109,95	200SL26..	200SR17..	99,95
Speed Triple 1050		08-	200-L26..	200-R18R..	109,95	200SL26..	200SR18R..	99,95
Daytona T595/955i	T595/595N	97-01	200-L07..	200-R17..	109,95	200SL07..	200SR17..	99,95
Daytona T955i	595N	02-	200-L26..	200-R17..	109,95	200SL26..	200SR17..	99,95
Tiger	T709	99-01	200-L26..	200-R17..	109,95	200SL26..	200SR17..	99,95
Tiger 955	709EN	02-06	200-L26..	200-R17..	109,95	200SL26..	200SR17..	99,95
Tiger 1050	T709	07-	200-L26..	200-R17..	109,95	200SL26..	200SR17..	99,95
Rocket (außer Touring)	C23XB	alle	200-L26..	200-R17..	109,95	200SL26..	200SR17..	99,95

»Gefräste Brems- und Kupplungshebel

Modell	Typ	Baujahr	Kupplung lang Art.-Nr.	Bremse lang Art.-Nr.	VK	Kupplung kurz Art.-Nr.	Bremse kurz Art.-Nr.	VK
Voxan								
Cafe Racer/Roadster		alle	200-L13..	200-R13..	109,95	200SL13..	200SR13..	99,95
Yamaha								
YZF 600 Thundercat	4UT	alle	200-L06..	200-R17..	109,95	200SL06..	200SR17..	99,95
FZS 600 Fazer	RJ02	-03	200-L29..	200-R17..	109,95	200SL29..	200SR17..	99,95
FZ6/FZ6Fazer	RJ07	04-	200-L20..	200-R22..	109,95	200SL20..	200SR22..	99,95
FZ 6 Fazer S2 ABS	RJ14	07-	200-L20..	200-R22..	109,95	200SL20..	200SR22..	99,95
XJ6 Diversion/ABS	RJ19	09-	200-L20..	200-R22..	109,95	200SL20..	200SR22..	99,95
YZF R6	RJ03/05	99-04	200-L20..	200-R17..	109,95	200SL20..	200-R17..	99,95
YZF R6S	RJ09	05-	200-L20..	200-R35R..	109,95	200SL20..	200SR35R..	99,95
YZF R6	RJ11	06-07	200-L20..	200-R35R..	109,95	200SL20..	200SR35R..	99,95
YZF R6	RJ15	08-	200-L20..	200-R35R..	109,95	200SL20..	200SR35R..	99,95
FZ750/FZX750			200-L05..	200-R10..	109,95	200SL05..	200-R10..	99,95
TRX 850	4UN	96-	200-L06..	200-R17..	109,95	200SL06..	200SR17..	99,95
TDM 900	RN08	02-03	200-L29..	200-R17..	109,95	200SL29..	200SR17..	99,95
TDM 900	RN11	04-	200-L29..	200-R22..	109,95	200SL29..	200SR22..	99,95
FZR 1000Exup	3LE	91-93	200-L24..		109,95	200SL24..		99,95
FZS 1000Fazer	RN06/RN14	01-05	200-L20..	200-R17..	109,95	200SL20..	200SR17..	99,95
FZ1/FZ1Fazer/ABS	RN16	06-	200-L20..	200-R22..	109,95	200SL20..	200SR22..	99,95
YZF-R1	RN01	98-99	200-L20..	200-R20..	109,95	200SL20..	200SR20..	99,95
YZF-R1	RN04	00-01	200-L20..	200-R20..	109,95	200SL20..	200SR20..	99,95
YZF-R1	RN09	02-03	200-L20..	200-R17..	109,95	200SL20..	200SR17..	99,95
YZF-R1	RN12/RN19	04-08	200-L20..	200-R35R..	109,95	200SL20..	200SR35R..	99,95
YZF-R1		09-	200-L20..	200-R19R..	109,95	200SL20..	200SR19R..	99,95
FJ 1100/FJ 1200		alle	200-L05..	200-R10..	109,95	200SL05..	200SR10..	99,95
XJR 1200	4PU	95-98	200-L24..	200-R17..	109,95	200SL24..	200SR17..	99,95
XJR 1300	RP02/06	99-06	200-L24..	200-R17..	109,95	200SL24..	200SR17..	99,95
XJR 1300	RP10		200-L24..	200-R22..	109,95	200SL24..	200SR22..	99,95
XJR 1300	RP19	07-	200-L24..	200-R22..	109,95	200SL24..	200SR22..	99,95
FJR 1300	RP04	01-02	200-L24..	200-R17..	109,95	200SL24..	200SR17..	99,95
FJR 1300ABS	RP08/11/13	03-07	200-L24..	200-R22..	109,95	200SL24..	200SR22..	99,95
MT01		05-	200-L24..	200-R35R..	109,95	200SL24..	200SR35R..	99,95
V-Max		06-08	200-L24..	200-R10..	109,95	200SL24..	200SR10..	99,95
V-Max		09-	200-L24..	200-R35R..	109,95	200SL24..	200SR35R..	99,95

Farben:    

!	Farbe	Oberfläche	Kennzeichnung
	silber	eloxiert	Art.-Nr. + ..SI
	anthrazit	eloxiert	Art.-Nr. + ..AN
	schwarz	eloxiert	Art.-Nr. + ..SW
	gold	eloxiert	Art.-Nr. + ..GO

Die Hebel sind ab Werk mit roten Verstellhebeln bestückt.

Auf besonderen Wunsch können wahlweise auch goldene, silberne oder schwarze Verstellhebel montiert werden.

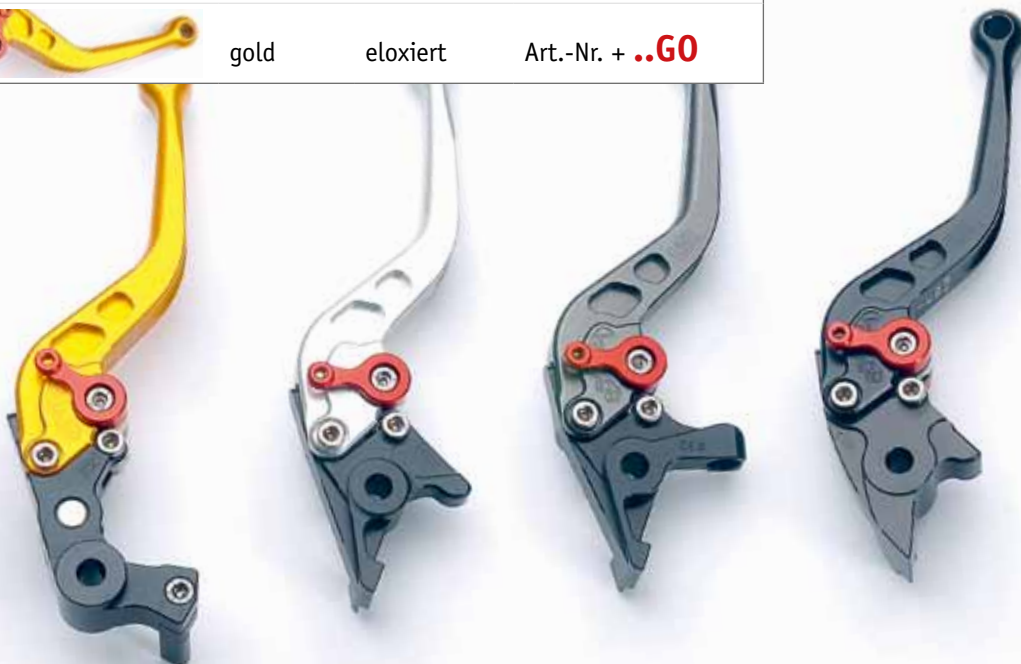



» LSL-Performance:

- Stahlflex-Bremsschlauch mit PTFE-Innenleitung, kunststoffummantelt
- Fittings in Aluminium, farbig eloxiert und gebläut
- Im Kit fertig konfektioniert oder Anfertigung nach Muster

mit
ABE

Stahlflex-Bremsschläuche – der erste Schritt zur Verbesserung der Bremsanlage. Aus Komponenten des Schweizer Herstellers Speed Brakes werden direkt in Krefeld Bremsschläuche gefertigt, die ganz besondere Qualitätsanforderungen erfüllen müssen.

Die Bremsschlauchfittings sind aus einer speziellen Aluminiumlegierung hergestellt, die besondere Verformungseigenschaften aufweist. Beim Herstellen der Anschlussbögen bleibt die homogene Gefügestruktur erhalten, Spröbruch wird dauerhaft verhindert.

Eine aufwändige Oberflächenbehandlung (glänzen, eloxieren, verdichten) schafft die einzigartige Farbbrillanz der Speed Brake Fittings.

Obligatorisch wird nur Bremsschlauchqualität mit PTFE (Teflon)-Innenseele und Kunststoffummantelung verarbeitet, der PVC-Mantel schützt angrenzende Oberflächen vor Kratzern. Die Kunststoffhülle verhindert außerdem den Eintritt aggressiven Bremsstaubs und damit ein Aufreiben des Stahlgeflechtes.

Die glatte Hülle erleichtert zusätzlich die Pflege des Schlauches erheblich. Ein unummantelter Schlauch ist praktisch nicht mehr sauber zu bekommen, während die Ummantelung sich leicht mit Seifenlösung reinigen lässt. Die Ummantelung gibt es in klar, rauchgrau und schwarz.



» Under Pressure

!	Farbe	Oberfläche	Kennzeichnung
	schwarz	eloxiert	Art.-Nr. + ..SW
	anthrazit	eloxiert	Art.-Nr. + ..AN
	silber	eloxiert	Art.-Nr. + ..SI
	gold	eloxiert	Art.-Nr. + ..GO
	blau	eloxiert	Art.-Nr. + ..BL
	rot	eloxiert	Art.-Nr. + ..RT
	chrom	verchromt	Art.-Nr. + ..CR

Ummantelung	Kennzeichnung
	klar Art.-Nr. + ..0..
	rauchgrau Art.-Nr. + ..1..
	schwarz Art.-Nr. + ..8..

Die Kombination von farbigen Fittingen und unterschiedlich ummanteltem Schlauch kann bei jeder Bestellung frei gewählt werden.

» Stahlflex-Bremsschläuche

Ausführung	Position	Art.-Nr.	VK
Stahlflex-Bremsschlauchkits			
1-teiliges Kit	vorne	... F	59,95
1-tlg.Kit m.Cross-Stütze	vorne	... X	85,95
2-tlg.Kit	vorne	... G	99,95
2-tlg.Kit Cross-Over	vorne	... H	99,95
2-tlg.Kit mit Hohlschr.	vorne	... J	99,95
3-tlg.Kit	vorne	... K	129,95
5-tlg.Kit	vorne	... M	189,95
Bremsschlauch	hinten	... R	49,95
Kupplungsleitung	Kupplung	... C	59,95

Stahlflex Bremsschlauchkits können für fast alle Fahrzeugmodelle gefertigt werden. Wir greifen dabei auf die umfangreiche Datenbank der Firma Speed Brakes zurück. Bitte geben Sie bei jeder Bestellung den genauen Fahrzeugtyp mit Fahrgestellnummer an. Der Preis für das Bremsschlauchkit ergibt sich aus der Anzahl der benötigten Bremsschläuche (siehe Tabelle).



Als Ergänzung zu den Bremsschlauchkits bietet LSL farbig eloxierte Aluminium-Hohlschrauben an.

Ausführung	Gewinde	Oberfläche	Art.-Nr.	VK
Alu-Hohlschrauben				
Einfach-Hohlschraube	M10x1.00	eloxiert	220-301..	4,95
Einfach-Hohlschraube	M10x1.25	eloxiert	220-302..	4,95
Doppel-Hohlschraube	M10x1.00	eloxiert	220-311..	5,95
Doppel-Hohlschraube	M10x1.25	eloxiert	220-312..	5,95
Farben: 				
Einfach-Hohlschraube	M10x1.00	verchromt	220-301..	5,95
Einfach-Hohlschraube	M10x1.25	verchromt	220-302..	5,95
Doppel-Hohlschraube	M10x1.00	verchromt	220-311..	6,95
Doppel-Hohlschraube	M10x1.25	verchromt	220-312..	6,95

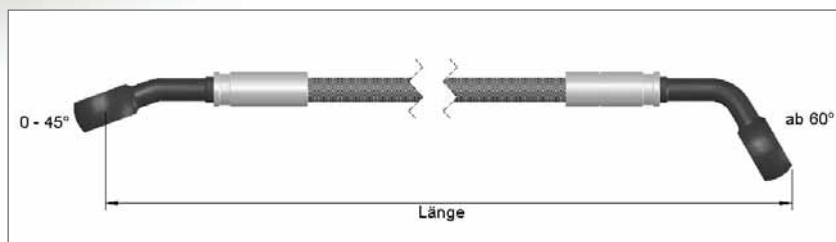

» Stahlflex-Bremsschläuche



Ausführung	Art.-Nr.	VK
EinzelSchläuche		
Bremsschlauch bis 30cm	220-030	42,95
Bremsschlauch bis 40cm	220-040	45,95
Bremsschlauch bis 50cm	220-050	48,95
Bremsschlauch bis 60cm	220-060	51,95
Bremsschlauch bis 70cm	220-070	54,95
Bremsschlauch bis 80cm	220-080	57,95
Bremsschlauch bis 90cm	220-090	60,95
Bremsschlauch bis 100cm	220-100	63,95
Bremsschlauch bis 110cm	220-110	66,95
je 10cm mehr		3,00
Farben Fittinge: ..AN ..SW ..SI ..BL ..RT ..GO		
Aufpreis für verchromte Anschlüsse	..CR	2,50



224-813



224-811

» Bremsschlauchzubehör

Ausführung	Gewinde	Art.-Nr.	VK
Bremsschlauchverteiler			
Bremsschlauchverteiler zweifach	M10x1.00	224-811	22,95
Bremsschlauchverteiler dreifach	M10x1.00	224-813	23,95
Stopplichtscharter			
Stopplichtscharter-Hohlschraube	M10x1.00	220-301ST	18,95
Stopplichtscharter-Hohlschraube	M10x1.25	220-302ST	18,95







Die Leser der Zeitschrift **MOTORRAD** haben die außergewöhnliche Qualität der LSL-Umbaukomponenten mit der Wahl zur „Best Brand“ in der Kategorie Customizing belohnt.



Superbike-Umbaukits

Wer sagt, dass ein Sport-Bike Stummellenker haben muss? Leichter Lenken und besser Bremsen gelingt mit einem komfortablen Superbike-Lenker. Auf den folgenden Seiten finden Sie alle Details für die fachgerechte Umrüstung Ihres Lenksystems.

LSL hat sich jedes Motorrad einzeln vorgenommen und für jedes Modell die bestmögliche Lösung gefunden. Die Lenkeraufnahme variiert vom einfachen Adapter bis zur aufwändig gefertigten kompletten Gabelbrücke. Lenker in sportlich-schmaler Variante bis zum tourensicheren Hochlenker. Keine Details werden für den Monteur offen gelassen. Ob es um die Halterung des Bremsflüssigkeitbehälters geht, oder ein längerer Zug nötig ist, die LSL-Lösung besteht durch Funktionalität und Vollständigkeit.



LSL-Performance:

- Gabelbrücken aus Aluminium, CNC-gefräst und witterungsbeständig eloxiert
- Rückseite ausgefräst zur Gewichtsreduzierung
- Modellbezogenes Teilegutachten, detaillierte Anbauanleitung

» Superbikekit



GL

Komplette Gabelbrücke, CNC-gefräst und von der Unterseite her stark ausgearbeitet



AS

Lenkeradapter, um die Standrohre befestigt



GX

Gabelbrücke für schwere Sport-Tourer mit Klemmböcken für Fat Bar-Lenker



AP

Adapter zur Montage auf der Seriengabelbrücke



Back Set-Klemmböcke

Für die moderate Zurückverlegung des Lenkers gibt es Klemmbocksets sowohl für Standard 22 mm als auch für Fat Bar-Lenker



Fat Bar-Klemmböcke

Grundsätzlich ist es möglich, jede Gabelbrücke mit Adaptern für Fat Bar-Lenker auszurüsten. Achtung: 10 mm höher, Freigängigkeit prüfen!

Klemmböcke für 28,6mm

Umrüst-Klemmböcke 28,6mm silber/schwarz	127KX25..	59,95
Als Erstausrüstung bei der Kit-Bestellung Aufpreis 29,95		

Back Set-Klemmböcke für LSL-Gabelbrücken/Adapter

Back Set-Klemmböcke 22mm silber/schwarz	121BS01..	59,95
Back Set Umrüstung 28,6mm silber	127BS01SI	59,95



» Superbikekit



Modell	Typ	Baujahr	Art.-Nr.	VK	Ausführung	Lenker	Verkl. V/ST	SB-Scheibe	Spiegelhalter links/rechts
Aprilia									
RSV Mille	MEA	-03	120A009	399,00	GL	01	V	520A0091K	-
Falco SL 1000	PA	alle	120A010	399,00	GL	01	V	-	-
Buell									
XB-9R Firebolt	XB1	02-04	120BU04	289,00	GL	01	-	-	-
XB-12R Firebolt	XB1	04-	120BU04	289,00	GL	01	-	-	-
BMW									
F 800S	E8ST	06-	120B032	209,00	GL	01	-	-	-
R 850R/1100R	259	94-96	120B019	149,00	AP	01	-	-	-
R 1100S ABS	R25	-00	120B025Abs	189,00	AS	MB1	-	-	-
R 1100S	R25	-00	120B025	229,00	AS	MB1	-	-	-
R 1100S	R25	01-05	120B027	229,00	AS	MB1	-	-	-
K 1200RS	589	alle	120B022	189,00	AS	01	-	-	-
R 1200S	366	06-	120B030	219,00	GL	N1	-	-	-
K 1200S	K12S	04-	120B028	329,00	GX	X01	-	-	130B028
K 1200R	K12R	05-	120B029	329,00	GX	XN1	-	-	-
K 1300S	K12S	04-	120B028	329,00	GX	X01	-	-	130B028
K 1300R	K12R	05-	120B029	329,00	GX	XN1	-	-	-
Ducati									
620SSi.e.		03-	120D032	339,00	GL	01	-	-	-
750SSi.e.	V2	99-01	120D021	369,00	GL	01	V	-	-
800SS		03-	120D032	339,00	GL	01	-	-	-
900SSi.e.	V2	98-01	120D021	359,00	GL	01	V	-	-
1000SSi.e.		03-	120D032	339,00	GL	01	-	-	-
Monster S4	M400	00-	120D023	229,00	GL	01	-	-	-
ST2/ST4	S100/200	-03	120D020	229,00	GL	01	-	-	-
748	748S/H300	alle	120D016	529,00	GL	01	V	520D0161K	-
916	916S	alle	120D016	529,00	GL	01	V	520D0161K	-
996/998	916S	alle	120D016	529,00	GL	01	V	520D0161K	-
Honda									
XBR500/GB500	PC15/16	alle	120H016	199,00	AS	01	-	-	-
CBR 600F	PC19/23	87-90	120H017	199,00	AS	01	V	-	-
CBR 600F	PC25/31	91-98	120H045	249,00	AS	01	S	520H0461K	-
CBR 600F	PC35	99-07	120H086	279,00	AS	01	S	520H0861K	-
NT 650 Hawk	RC31	alle	120H048	199,00	AS	01	-	-	-
CB 750F	RC04	alle	120H006	179,00	AP	01	-	-	-
CBX 750F	RC17	alle	120H005	179,00	AP	01	-	-	-
VFR 750F	RC24	86-87	120H017	199,00	AS	01	V	-	-
VFR 750F	RC24	88-89	120H041	159,00	AS	01	-	-	-
VFR 750F	RC36	90-93	120H045	249,00	AS	01	V	520H0451K	-
VFR 750F	RC36	94-97	120H045	249,00	AS	01	V	520H0691K	-
VFR 800F	RC46	98-01	120H081	179,00	AS	N1	-	-	-
VFR 800F	RC46	02-	120H098	179,00	AS	N1	-	-	-
CB 900F	SC01	alle	120H006	179,00	AP	01	-	-	-
CB 900F	SC09	alle	120H006	179,00	AP	01	-	-	-
CBR 900RR	SC28	92-95	120H047	329,00	GL	01	V/St	520H0471K	SP1/SP1
CBR 900RR	SC33	96-97	120H047	329,00	GL	01	V/St	520H0591K	SP1/SP1
CBR 900RR	SC33	98-99	120H082	329,00	GL	01	V/St	520H0821K	-
CBR 900RR	SC44	00-01	120H090	349,00	GL	01	S	520H0901K	-
CBR 900RR	SC50	02-	120H096	349,00	GL	N1	-	-	-
CBR 1000F	SC21/24	87-92	120H045	249,00	AS	N1	-	-	-
CBR 1000F	SC24	93-	120H041	159,00	AS	01	-	-	-
VTR 1000	SC36	alle	120H075	299,00	AS	01	V	520H0751K	-
X 11	SC42	alle	120H091	149,00	AP	01/02	-	-	-
CBR 1100XX	SC35	-98	120H074	209,00	AS	01	S	520H0741K	-
CBR 1100XX	SC35	99-	120H089	319,00	AS	01	-	-	-
Kawasaki									
GPZ 500S	EX500/A/B	88-93	120K022	179,00	AP	01	-	-	-
GPZ 500S	EX500/D/E	94-	120K068	179,00	AP	01	-	-	-
GPZ 600R	ZX600A	alle	120K011	179,00	AP	01	-	-	-
ZZR-600	ZX600D	90-92	120K046	179,00	AP	01	-	-	-
ZZR-600	ZX600E	93-	120K046	179,00	AP	01	S	-	-
ZX-6R	ZX600G	98-99	120K083	179,00	AP	01	V/St	-	-
GPZ 750B	KZ750R	alle	120K017	149,00	AP	01	-	-	-
GPX 750R	ZX750F	alle	120K014	179,00	AP	01	-	-	-
ZXR-750J/K	ZX750J/K	91-92	120K050	249,00	GL	01	V	520K0501K	SP1/SP1
ZXR-750L/M	ZX750L/M	93-94	120K050	249,00	GL	01	V/St	520K0571K	SP1/SP1
GPZ 900R	ZX900A	-89	120K005	179,00	AP	01	-	-	-
GPZ 900R	ZX900A	90-	120K047	179,00	AS	01	-	-	-
ZX-9R	ZX900B	94-97	120K061	249,00	GL	01	V/St	520K0611K	-
ZX-9R	ZX900C/D	98-99	120K084	249,00	GL	01	V	520K0841K	SP2/SP1
ZX-9R	ZX900E	00-01	120K091	329,00	GL	01	V	520K0911K	SP2/SP1

» Superbikekit

» Superbikekit

Modell	Typ	Baujahr	Art.-Nr.	VK	Ausführung	Lenker	Verkl. V/ST	SB-Scheibe	Spiegelhalter links/rechts
Kawasaki									
ZX-9R	ZX900EF	02-	120K099	329,00	GL	N1	V	520K0991K	-
GPZ 1000RX	ZXT00A	alle	120K019	179,00	AP	01	-	-	-
ZX-10	ZXT00B	88-90	120K020	179,00	AP	01	-	-	-
ZX-10R	ZXT00C	04-05	120K105	349,00	GL	N1	-	-	-
ZX-10R	ZXT00D	06-07	120K114	369,00	GL	N1	V	520K1141K	-
GPZ 1100B	KZT10B	alle	120K017	149,00	AP	01	-	-	-
GPZ 1100	ZXT10E	95-	120K078	179,00	AP	01	-	-	-
ZZR-1100	ZXT10C	90-92	120K045	179,00	AP	01	-	-	-
ZZR-1100	ZXT10D	93-	120K058	199,00	AP	01	-	-	-
ZZR-1200	ZXT20C	w02-	120K100	199,00	AP	N1	-	-	-
ZX-12R	ZXT20A	00-01	120K095	349,00	GL	N1	-	-	-
ZX-12R	ZXT20A	02-03	120K097	349,00	GL	N1	-	-	-
ZX-12R	ZXT20A	04-	120K106	349,00	GL	N1	-	-	-
ZZR-1400	ZXT40A	06-	120K115	329,00	GL	N1	-	-	-
GTR-1400	ZGT40A	07-	120K130	269,00	AP	XB3	-	-	-

Suzuki									
GS 500E	GM51B	89-00	120S036	119,00	KL	02	-	-	-
GSX 600F	GN72B	-97	120S035	179,00	AP	01	-	-	-
GSX 600F	JS1AJ	98-	120S069	199,00	AS	01	-	-	-
RF 600R	GN76B	alle	120S050	179,00	AP	01	V	520S0541K	-
GSX-R 600	JS1B2	04-05	120S097	279,00	GL	N1	-	-	-
GSX-R 600	WVCE	06-	120S108	309,00	GL	N1	-	-	-
SV 650S	JS1AV	00-02	120S076	309,00	GL	N1	S	520S0761K	-
SV 650S	JS1BY	03-06	120S091	319,00	GL	N1	-	-	-
SV 650S ABS	JS1BY	07-	120S116	299,00	GL	N1	-	-	-
GSX 750F	GR78A	-02	120S037	179,00	AP	01	-	-	-
GSX 750F	JS1AK	03-	120S105	179,00	AP	01	-	-	-
GSX 750R	GR75A	85-87	120S014	229,00	GL	01	V	520S0141K	SP1/SP1
GSX 750R	GR77B	88-89	120S022	229,00	GL	01	V	520S0221K	SP3.1/SP1
GSX 750R	GR7AB	90-91	120S038	239,00	GL	01	V	520S0221K	SP3.1/SP1
GSX 750R-W	GR7BB	92-93	120S044	239,00	GL	01	V	520S0441K	SP3.1/SP1
GSX 750R-W	GR7BB	94-95	120S053	249,00	GL	01	V	520S0531K	SP3.1/SP1
GSX-R 750T/V	GR7DB	96-99	120S063	259,00	GL	01	V/St	520S0631K	SP3.1/SP1
GSX-R 750	JS1BD	00-03	120S082	289,00	GL	01	V	520S0821K	-
GSX-R 750	JS1B3	04-05	120S097	279,00	GL	N1	-	-	-
GSX-R 750	JS1CF	06-	120S108	309,00	GL	N1	-	-	-
RF900R	GT73B	94-97	120S054	179,00	AP	01	V	520S0541K	-
TL 1000S	JS1AG	alle	120S065	259,00	GL	01	V	520S0651K	SP3.1/SP1
Orig. Lenkungsdämpfer ersetzen durch Ausführung unter der Gabelbrücke (z.B. LSL-Lenkungsdämpferkit)									
SV 1000S	JS1BX	03-	120S093	339,00	GL	N1	-	-	-
GSX-R 1000	JS1BL	01-02	120S082	289,00	GL	01	V	520S0881K	-
GSX-R 1000	JS1BZ	03-04	120S094	279,00	GL	01	S	520S0941K	-
GSX-R 1000	JS1B6	05-06	120S099	279,00	GL	N1	-	-	-
GSX-R 1000	JS1CL	07-08	120S114	319,00	GL	N1	-	-	-
GSX-R 1000	WVCY	09-	120S123	319,00	GL	N1	-	-	-
GSX 1100F	GV72C	alle	120S031	179,00	AP	01	-	-	-
GSX 1100R	GV73C	89	120S023	189,00	AP	01	V	520S0231K	SP1/SP1
GSX 1100R	GV73C	90	120S039AP	189,00	AP	01	V	520S0231K	SP1/SP1
GSX 1100R	GV73C	90	120S039GB	239,00	GL	01	V	520S0231K	SP1/SP1
GSX 1100R	GV73C	91-92	120S039AP	189,00	AP	01	V	520S0421K	SP1/SP1
GSX 1100R	GV73C	91-92	120S039GB	239,00	GL	01	V	520S0421K	SP1/SP1
GSX 1100R-W	GU75C	93-96	120S049AP	189,00	AP	01	V/ST	520S0491K	SP1/SP1
GSX 1100R-W	GU75C	95-96	120S059GB	239,00	GL	01	V	520S0591K	SP1/SP1
GSX 1300 Hayabusa	JS1A1	99-07	120S077	229,00	AP	01	S	520S0771K	-
GSX 1300 Hayabusa	WVCK	08-	120S120	249,00	AP	X01	S	520S120K	-

Triumph									
TT 600	H811	alle	120T022	199,00	AS	01	-	-	-
Speed Four	H811	alle	120T022	199,00	AS	01	-	-	-
Thrupton	986ME	alle	120T031	279,00	GL	01	-	-	-
Trident/Trophy 900	T300	alle	120T003	149,00	AP	01	-	-	-
Daytona 750/900	T300D	91-93	120T001	179,00	AP	01	S	-	-
Sprint 900	T300	93-98	120T003	149,00	AP	01	-	-	-
Sprint Sport 900	T300	97-98	120T003	149,00	AP	01	-	-	-
Daytona 900/Super III	T300D	94-95	120T002	179,00	AP	01	S	-	-
Speed Triple	T300B	94	120T005	199,00	AP	01	-	-	-
Speed Triple	T300B	95-96	120T012	259,00	GL	01	-	-	-
Sprint RS	T695	alle	120T023	209,00	AP	01	-	-	-
Sprint ST ohne Griffhgz.	T695	99-04	120T018	239,00	AP	01	-	-	-
Sprint ST ohne Griffhgz.	T695	05-	120T034	199,00	AP	01	-	-	-
T 595/955i	T595	96-01	120T014	289,00	GL	01	-	-	-
T 955i	595N	02-03	120T025	289,00	GL	01	-	-	-
T 955i	595N	04-	120T032	299,00	GL	N1	-	-	-
Daytona 1200	T300D	94-95	120T002	179,00	AP	01	S	-	-

» Superbikekit

Modell	Typ	Baujahr	Art.-Nr.	VK	Ausführung	Lenker	Verkl. V/ST	SB-Scheibe	Spiegelhalter links/rechts
Yamaha									
SRX600	1XM/L	alle	120Y024	199,00	AP	01	-	-	-
XJ600	51J	-91	120Y037	179,00	AP	01	-	-	-
FZR600	3HE	-93	120Y035	229,00	GL	01	V	520Y0351K	SP1/SP1
FZR600R'94-	4JH	94-95	120Y057	299,00	GL	N1	V	520Y0571K	- /SP1
YZF 600R	4UT	96-	120Y069	299,00	GL	01	V	520Y0691K	- /SP1
SZR 660	4SU	alle	120Y072	229,00	AP	N1	S	-	-
FZ 750	1FN	-92	120Y023	179,00	AP	01	-	-	-
YZF 750	4HN/T	93-	120Y054	299,00	GL	N1	V/St	520Y0541K	SP1/SP1
TRX 850	4UN	96-	120Y071	299,00	GL	01	V	520Y0711K	- /SP1
XJ 900	31A/58L/4BB	83-92	120Y038	179,00	AP	01	-	-	-
FZR 1000	2LA	87-88	120Y027	179,00	AP	01	V	520Y0271K	- /SAL1
FZR 1000	3LE	89-90	120Y029	209,00	AP	01	V	520Y0291K	SP2/SP1
FZR 1000	3LE	91-93	120Y046AP	179,00	AP	01	V	520Y0461K	SP1/SP1
FZR 1000	3LE	91-93	120Y046GB	259,00	GL	01	V	520Y0461K	SP1/SP1
FZR 1000	3LE	94-95	120Y058AP	209,00	AP	01	V	520Y0581K	SP1/SP1
FZR 1000	3LE	94-95	120Y058GB	309,00	GL	01	V	520Y0581K	SP1/SP1
YZF 1000R	4VD	alle	120Y070	309,00	GL	01	V/St	520Y0701K	SP1/SP1
YZF-R1	RN01	98-99	120Y077	309,00	GL	01	V	520Y0771K	SP3.2/SP1
YZF-R1	RN04	00-01	120Y085	359,00	GL	01	V	520Y0851K	SP3.3/SP1
YZF-R1	RN09	02-03	120Y088	379,00	GL	N1	-	-	130Y088
YZF-R1	RN12	04-05	120Y094	379,00	GL	N1	V	520Y0941K	-
YZF-R1	RN12	06	120Y108	379,00	GL	N1	V	-	130Y108
YZF-R1	RN22	09-	120Y120	319,00	GL	N1	S	-	130Y120
FJ 1200	alle	alle	120Y047	179,00	AP	01	-	-	-
FJ 1200 m-ABS	alle	alle	120Y047ABS	179,00	AP	01	-	-	-
FJR 1300	RP04	01-05	120Y087	149,00	AP	02	-	-	-

Legende:

Ausführung Adapter/Gabelbrücke

KL : Klemmböcke

AP : Aufgeschraubte Adapterplatte

AS : An den Standrohren verschraubte Adapter

GL : Gabelbrücken, gefräst

GX : Gabelbrücken mit Klemmböcken 28,5 mm

Vorgesehener Lenkertyp

N1 Superbike, flach

01 Superbike

02 Superbike, hoch

MB1 BMW-Lenker

X01 Fat Bar-Lenker

Modifikation der Verkleidung

S Scheibe muss gekürzt oder ersetzt werden

V Zusätzlich zur Scheibe müssen die Verkleidungsspitzen gekürzt werden

St Für die Stabilisierung der Verkleidung sind separate Verkleidungsstützen erforderlich – Preis 49,95 €

Spiegelhalter am Lenker

SP1 Haltebrücke zur Verschraubung an der Hydraulikpumpe

SP2 Separater Spiegelhalter zur Klemmung auf dem Lenker

SP3.1 Spiegelhalter zur Befestigung an der Seilzugarmatur (Kupplung)

Aufpreis für Gabelbrücke auf Wunsch in schwarz eloxiert 28,00 € – Lieferzeit einplanen



» Bestellbeispiel



Superbikekit 120.. (+) 520..

gekürzte Verkleidungsscheibe, wenn angegeben – Preis 79,95 €

+ Auswahl der Lenker

120 + Lenker 122/123..

120 + Fat Bar 128..



LSL bietet die folgende Auswahl an Lenkern zu den Superbikekits an.

Lenkertyp	Stahllenkertyp	VK	Alu-Lenkertyp	VK	Fat Bar	VK
Passende Lenker						
N1 Superbike flach	123LN01..	39,95	122LN01..	49,95	128LXN1..	89,95
O1 Superbike	123L001..	39,95	122L001..	49,95	128LX01..	89,95
O2 Superbike	123L002..	44,95	122L002..	49,95	-	-
MB1 BMW-Lenker	123LMB1SI	84,95	-	-	-	-
XB3 Tour Bar	-	-	-	-	128LXB3..	89,95
Farben Stahllenkertyp:	..SW ..SI					
Farben Alu-Lenkertyp:	..SW ..TI ..SI ..RT ..BL ..GO					
Farben Fat Bar-Lenkertyp:	..SW ..AN ..SI ..BL ..GO					
Tour Bar XB3 nur in silber oder schwarz erhältlich.						
Aufpreis für Fat Bar-Klemmböcke (statt 22 mm Klemmböcke) Art.-Nr. 127+KX25: 29,95 €						

+ Auswahl der Lenkerendstücke und Lenkergewichte

120 + Lenkerauswahl + 135..



Lenkerendstücke, zylindrisch/Paar

Bar End	Alu	eloxiert	14	135-004..	16,95	
Bar End	Alu	eloxiert	18	135-001A..	16,95	
Farben:	..SW	..SI	..BL	..TI	..RT	..GO
Bar End	Stahl	chrom/schwarz	18	135-001..	16,95	

120 + Lenkerauswahl + 135..



Lenkergewichte Flat Cap/Paar

Flat Cap	Alu	eloxiert	14	135-005..	19,95	
Farben:	..SW	..SI	..BL	..TI	..RT	..GO
Flat Cap	Stahl	chrom/schwarz	14	135-005F..	20,95	
Flat Cap	Stahl	chrom/schwarz	18	135-005F..	20,95	

(+) 131..

Immer, wenn Spiegelhalter in der Tabelle aufgeführt sind, müssen diese dazu bestellt werden. Entsprechend sind die passenden Rückspiegel erforderlich.



Artikel	Ausführung	Art.-Nr.	VK
---------	------------	----------	----

Spiegelhalter am Lenker - SP

Spiegelhalter SP1	Klemmbride	131SP01	12,95
Spiegelhalter SP2.1	Spiegelhalteschelle	131SP02.1	22,95
Spiegelhalter SP3.1	Seilzuarmatur GSX-R	131SP03.1	29,95
Spiegelhalter SP3.2	Seilzuarmatur R1'98	131SP03.2	29,95
Spiegelhalter SP3.3	Seilzuarmatur R1'00-	131SP03.3	29,95
Spiegelkit K1200S/1300S		130B028	69,95
Spiegelkit YZF-R1'02-05	inkl. Abdeckung	130Y088	75,95
Spiegelkit YZF-R1'06	inkl. Abdeckung	130Y108	75,95
Spiegelkit YZF-R1'09	inkl. Abdeckung	130Y120	75,95

131 + Gonia 132..



131 + Flame 131..



Spiegel	Ausf.	Gewinde	Art.-Nr.	VK
---------	-------	---------	----------	----

Spiegel Gonia

Gonia	links/silber	M10x1.25	132SD01LSI	79,95
Gonia	rechts/silber	M10x1.25	132SD01RSI	79,95
Gonia	links/schwarz	M10x1.25	132SD01LSW	79,95
Gonia	rechts/schwarz	M10x1.25	132SD01RSW	79,95

Spiegel	Ausf.	Gewinde	Art.-Nr.	VK
---------	-------	---------	----------	----

Spiegel Flame

Flame	schwarz	M10x1.25	131-F01SW	18,95
Flame	carbon-Look	M10x1.25	131-F01CA	23,95

» Zum Greifen nah

Komfortable und entspannte Lenkerposition: das Aufgabenfeld für den LSL-Stummellenker **Tour-Match**. Wie kein anderer Lenker bringt die schon Anfang der 90-Jahre patentierte Konstruktion des aus einem Stück gefrästen Stummelhalters das Lenkrohr griffgünstig über die Gabelbrücke.

Der ideale Lenkrohrwinkel sorgt für eine optimale Handgelenkstellung. Dadurch erübrigt sich eine Verstellbarkeit der Kröpfung und Handhebelpositionen werden möglich, die mit einem aufwändigen Verstellmechanismus nicht zu realisieren wären.

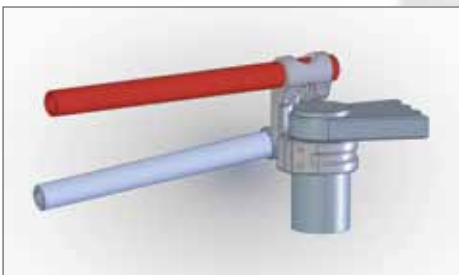

LSL-Performance:

- Griffgünstige Lenkrohrposition über der Gabelbrücke, ergonomisch idealer Lenkrohrwinkel
- Belastungsoptimierte Fräskontur aus hochfestem Aluminium
- Modellbezogene Konstruktion mit allen Montageteilen

Durch das belastungsoptimierte Design der Halteschelle wurde eine besonders leichte Stummel-einheit geschaffen. Der Tour-Match vereint hohe Biegesteifigkeit mit überraschend geringem Gewicht; so bringt eine Stummelhälfte (Ø 46 mm) gerade mal 460 g Gewicht auf die Waage.

Der Tour-Match wird jeweils modellbezogen mit allen Anbauteilen (Montageteile für die Hydraulikflüssigkeitsbehälter und ggf. zusätzliche Distanzen für die Verkleidungstützen), TÜV-Gutachten und Anbauanleitung für den jeweiligen Typ geliefert. Die Lenkrohre sind nicht modellbezogen vorgebohrt.



! Als Lenkergewichte passen alle für Alu-Lenker vorgesehene Ausführungen (14 mm).

» Tour-Match-Kit



Modell	Typ	Baujahr	Art.-Nr.	VK	Besonderheit
Aprilia					
SL 1000 Falco		alle	150A010	259,00	-
RSV 1000		06-	150A015	379,00	-
Ducati					
Sport 1000 Classic		alle	150D034	269,00	-
Honda					
CBR 600F	PC25/31	91-99	150H046	239,00	-
CBR 900RR	SC28	92-95	150H047	349,00	B
CBR 900RR	SC33	96-97	150H072	319,00	B
CBR 900RR	SC33	98-99	150H082	269,00	-
CBR 900RR	SC44	00-01	150H090	269,00	-
CBR 900RR	SC50	02-	150H096	269,00	-
VTR 1000F	SC36	alle	150H075	239,00	-
CBR 1000RR	SC57	04-05	150H103	269,00	-
CBR 1000RR	SC57	06-07	150H114	369,00	-
CBR 1000RR	SC59	08-	150H125	329,00	-
CBR 1000RR m. ABS	SC59	09-	150H131	269,00	-
CBR 1100XX	SC35	alle	150H074	239,00	-
Kawasaki					
ZX-10R	ZXT00C	04-05	150K105	349,00	-
KTM					
RC 8		alle	150KT09	349,00	-
Suzuki					
SV 650S	JS1AV	97-02	150S076	289,00	-
SV 650S	JS1BY	03-	150S091	269,00	-
GSX-R 750	JS1B3	00-03	150S082	299,00	B
GSX-R 600/750	JS1B2/B3	04-05	150S097	299,00	-
GSX-R 600/750	JS1B2/B3	06-	150S108	319,00	-
SV 1000S	JS1BX	03-	150S093	269,00	-
GSX-R 1000	JS1BL	01-02	150S082	299,00	B
GSX-R 1000	JS1BZ	03-04	150S094	299,00	B/S
GSX-R 1000	JS1B6	05-06	150S099	299,00	B
GSX-R 1000	JS1CL	07-08	150S114	379,00	-
GSX-R 1000	WVCY	09-	150S123	319,00	-
Triumph					
Daytona 675	D67LC	06-	150T037	319,00	-
Thrupton	986ME	04-	150T031	269,00	-
T 595/955i	T595	97-01	150T014	269,00	-
T 955i	595N	02-	150T025	269,00	B
Speed Triple 1050	515N	05-	150T033	269,00	-
Yamaha					
YZF-R6	RN12	06-	150Y104	329,00	-
YZF 1000	4VD	alle	150Y070	269,00	B
YZF-R1	RN01	98-99	150Y077	269,00	B
YZF-R1	RN04	00-01	150Y077	269,00	B
YZF-R1	RN09	02-03	150Y088	349,00	-
YZF-R1	RN22	09-	150Y120	349,00	-

B: Begrenzen des Lenkanschlages erforderlich (2 mm)
 S: Ausschneiden der Verkleidungsspitzen erforderlich



Honda CBR 1100XX



Auch für Fahrzeuge mit den Lenkerhälften oberhalb der Gabelbrücke bietet LSL einen passenden Tour-Match an.

» Rennsportfassung



Sport Match – der stylische Rennstummel

Stummellenker für rennsportlich weit nach vorn gebeugte Sitzposition. Aufwändig ausgefräste Lenkrohraufnahme, äußerste Stabilität bei geringem Gewicht; 5° Lenkrohrwinkel.

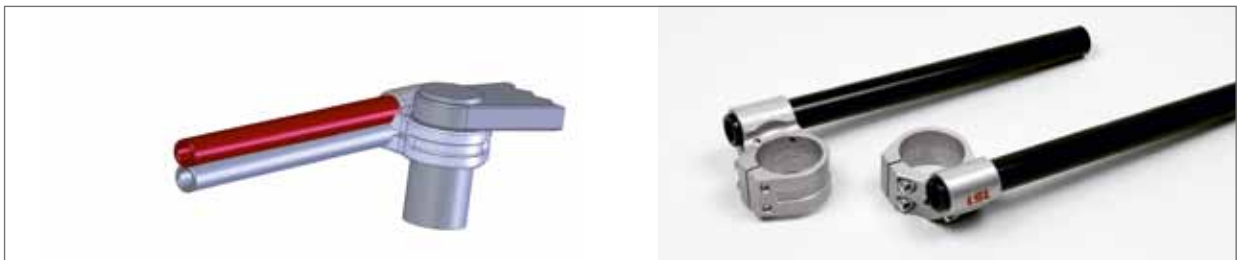

Speed Match – das kompakte Multitalent

Halbhohe, sehr kompakte Variante des Sport-Stummels mit einem kurzen, schlanken Hals, der es ermöglicht die Armaturen weit nach innen zu schieben; 4° Lenkrohrwinkel.



Offset High – der Name ist Programm

Stummellenker mit Vorbau und Versatz nach oben. Bietet auf Grund der belastungsoptimierten Konstruktion hohe Stabilität bei überraschend geringem Gewicht; 5° Lenkrohrwinkel.

» Sport Match Stummellenker

Artikel	Ø	Art.-Nr. Sport Match	VK	Art.-Nr. Speed Match	VK	Art.-Nr. Offset High	VK
Lenkerschellen							
Schellen-Paar	35mm	154SM35	119,00	-	-	-	-
Schellen-Paar	38mm	154SM38	119,00	-	-	-	-
Schellen-Paar	39mm	154SM39	119,00	-	-	1540H39	159,00
Schellen-Paar	40mm	154SM40	119,00	-	-	-	-
Schellen-Paar	41mm	154SM41	119,00	154RS41	119,00	1540H41	159,00
Schellen-Paar	43mm	154SM43	119,00	154RS43	119,00	1540H43	159,00
Schellen-Paar	45mm	154SM45	119,00	-	-	1540H45	159,00
Schellen-Paar	46mm	-	-	-	-	1540H46	159,00
Schellen-Paar	48mm	154SM48	119,00	-	-	1540H48	159,00
Schellen-Paar	50mm	154SM50	119,00	154RS50	119,00	1540H50	159,00
Schellen-Paar	51mm	154SM51	119,00	-	-	1540H51	159,00
Schellen-Paar	52mm	154SM52	119,00	-	-	1540H52	159,00
Schellen-Paar	53mm	154SM53	119,00	-	-	1540H53	159,00
Schellen-Paar	53,5mm	-	-	-	-	1540H535	159,00
Schellen-Paar	54mm	154SM54	119,00	-	-	1540H54	159,00
Schellen-Paar	55mm	154SM55	119,00	-	-	-	-
Schellen-Paar	56mm	-	-	-	-	1540H56	189,00

Aufpreis für Halteschelle auf Wunsch in schwarz eloxiert 10,00 € – Lieferzeit einplanen

Lenkrohre, Paar								
Lenkrohre	22mm	farbig eloxiert	154L01..	35,95				
Farben:	..SW	..AN	..SI	..BL	..RT	..GO	..TI	Länge 285mm
Lenkrohre	25,4mm	alu-natur eloxiert	154L02SI	69,95				
Farben:	..SI							

Offset High Lenkerkit

Speziell für die neuen YZF-R1 Modelle bietet LSL den Offset High als komplettes Kit für eine entlastete Sitzposition an. Dieses beinhaltet jeweils längere Bremsleitungen und alle Montageteile.



Lenkrohr

Das Lenkrohr kann durch Lösen zweier Schrauben schnell ausgetauscht werden; jedes Lenkrohr ist als Ersatzteil auch einzeln erhältlich.

Offset High Lenkerkit					Diff. Serie
YZF-R1	RN 09	02-03	153Y088H	319,00	+5,0
YZF-R1	RN 12	04-05	153Y094H	319,00	+3,0
YZF-R1	RN 12	06-07	153Y094H	319,00	+5,5

Speed Match Lenkerkit					Diff. Serie
Daytona 675		09-	153T045R	249,00	+2,5
YZF-R6	RJ 15	08-	153Y118R	155,00	+3,0

Behälterhalter			
Hydraulischer Behälterhalter	154-T22	9,95	



Bremsflüssigkeitsbehälter zur Montage in der Lenkrohrbohrung

Auch der Rennsport-Chassis Experte Kalex setzt den LSL-Sport Match ein.







Die LSL-Lenkungsdämpfer

Regelmäßig handeln sich die Konstrukteure besonders sportlich orientierter Motorräder mit extrem niedrigem Gewicht und immer steileren Lenkkopfwinkeln heftigen Einfluss von „Shimmy“ (Lenkerflattern) und „Kick-Back“ (Lenkerschlagen) ein – Phänomene, die Fahrfreude und Sicherheit beeinträchtigen.

Um diese Einflüsse in den Griff zu bekommen, wird im Rennsport zum Lenkungsdämpfer gegriffen. LSL bietet dieses Instrument für den Einsatz auf der Straße an.

Der jahrelang erprobte LSL-Lenkungsdämpfer mit dem titanfarbenen Alu-Gehäuse zeichnet sich durch seine stabile Ausführung und hohe Zuverlässigkeit aus. Er hat ein leichtes Aluminiumgehäuse und ist 7-fach verstellbar. Die Befestigung erfolgt über hochwertige Gelenklager.



» Die haben's im Griff

Die richtige Anbringung des Lenkungsdämpfers ist von entscheidender Bedeutung für seine optimale Leistung und fehlerfreie Funktion. LSL entwickelt deshalb individuelle Halterungen für jedes Modell. Die Lenkungsdämpferkits sind mit modellbezogenen Teilegutachten ausgestattet, die Montage wird in einer Anbauanleitung genau beschrieben.

Das Platzangebot moderner Motorräder zwingt uns, auch ungewöhnliche Montagelösungen zu realisieren, dabei wird die Funktion groß geschrieben. Oft verzichten wir deshalb auf die optisch herausstechende Position über dem Tank zugunsten einer Anbringung mit schwingungsfreier Befestigung und besserem Wirkungsgrad.



Für klassische Motorradmodelle gibt es den Dämpfer auch in einem ovalen Profil und polierter Oberfläche.

LSL bietet für jedes Modell individuelle Montagelösungen an.





» LSL-Lenkungsdämpferkits

Modell	Typ	Baujahr	Ausf.	Lenker- anschl.	Art.-Nr. titan	VK	Art.-Nr. silber	VK
BMW								
R 1200S		06-	0	-	100B030T	179,00	-	-
F800S/ST		06-	0	-	100B032T	209,00	-	-
Buell								
M2		alle	R	-	100BU01T	239,00	-	-
X1		alle	R	-	100BU03T	239,00	-	-
XB-Modelle		02-04	C	-	100BU05T	269,00	-	-
XB-Modelle		05-	C	-	100BU07T	269,00	-	-
Ducati								
Monster 750 SS/900SS	M750/900	91-01	R	-	100D015T	239,00	100D015	239,00
Monster 800/900/1000 ie		01-	R	-	100D023T	239,00	100D023	239,00
Monster S4	M400/A	01-	R	-	100D023T	239,00	100D023	239,00
Monster S2R/S4R		alle	R	-	100D023T	239,00	-	-
748	ZDM748S	alle	0	-	100D016T	179,00	-	-
916/996/998	ZDM916S	alle	0	-	100D016T	179,00	-	-
749	ZDMH500	03-	0	-	100D028T	209,00	-	-
999	ZDMH400	03-	0	-	100D028T	209,00	-	-
Harley-Davidson								
Sportster		86-03	M	-	100HD02T	239,00	100HD02	239,00
FXST/C		85-	R	-	100HD05T	239,00	100HD05	239,00
Honda								
CBR 600	PC35	99-	T	-	100H086T	239,00	-	-
CBR 600RR	PC37B	03-04	T	-	100H099T	299,00	-	-
CBR 600RR	PC37B	05	T	-	100H107T	299,00	-	-
Hornet 900	SC48	alle	M	-	100H097T	265,00	-	-
CBR 900RR	SC28	92-97	C	-	100H047T	229,00	-	-
CBR 900RR	SC33	98-99	C	-	100H082T	229,00	-	-
CBR 900RR	SC44	00-01	C	-	100H090T	259,00	-	-
CBR 900RR	SC50	02	C	-	100H096T	249,00	-	-
CBR 900RR	SC50	02-03	T	-	100H100T	299,00	-	-
VTR 1000F	SC36	97-	R	-	100H075T	239,00	-	-
VTR 1000 SP1	SC40		R	-	100H093T	239,00	-	-
Kawasaki								
ZXR 400	ZX400L	alle	R	-	100K053T	209,00	-	-
ZX-6RR/636	ZX600K	03-04	T	-	100K101T	289,00	-	-
ZX-6RR/636	ZX636C	05-06	T	-	100K107T	339,00	-	-
ZX-6R	ZX600P	07-08	T	-	100K120T	299,00	-	-
ZX-6R	ZX600R	09-	T	-	100K114T	179,00	-	-
Z 750	ZR750J	04-	M	-	100K104T	259,00	-	-
Z 750	ZR750L	07-	R	-	100K124T	259,00	-	-
ZXR750 J/L/M/K	ZX750K	91-95	R	-	100K050T	209,00	-	-
ZX-7R	ZX750P	alle	T	-	100K079T	289,00	-	-
ZX-9R	ZX900E	00-01	R	-	100K091T	209,00	-	-
ZX-9R	ZX900EF	02-03	R	B	100K099T	209,00	-	-
Z 1000	ZRT00A	03-06	M	-	100K102T	259,00	-	-
ZX-10R	ZXT00C	04-05	T	-	100K105T	299,00	-	-
ZX-10R	ZXT00D	06-07	0	-	100K114T	179,00	-	-
ZX-10R	ZXT00E	08-	0	-	100K114T	179,00	-	-
KTM								
Superduke 990	VD	05-06	T	-	100KT07T	259,00	-	-
Superduke 990	VD	07-	T	-	100KT08T	259,00	-	-
Suzuki								
GSF 600N	GN77B	-04	M	B	100S060T	259,00	-	-
GSX-R 600	JS1BG	01-03	0	-	100S087T	209,00	-	-
GSX-R 600	JS1B2	04-05	0	-	100S082T	209,00	-	-
GSX-R 600	WVCE	06-07	0	-	100S108T	179,00	-	-
SV 650S	JS1AV	-02	T	-	100S076T	299,00	-	-
GSX-750R	GR7AB	90-93	0	-	-	-	100S044	229,00
GSX-R 750	JS1BD	00-03	0	-	100S082T	209,00	-	-
GSX-R 750	JS1B3	04-05	0	-	100S082T	209,00	-	-
GSX-R 750	WVCF	06-07	0	-	100S108T	179,00	-	-
GSX-R 1000	JS1BL	01-02	0	-	100S082T	209,00	-	-
GSX-R 1000	JS1BZ	03-04	0	-	100S082T	209,00	-	-
GSX-R 1000	JS1B6	05-06	0	-	100S099T	179,00	-	-
TL 1000S	JS1AG	alle	M	-	100S065T	239,00	-	-
TL 1000R	JS1AM	alle	0	-	100S072T	179,00	-	-
SV 1000S	JS1BX	alle	0	-	100S093T	179,00	-	-
GSX-1100R	GV73C	89-92	0	-	-	-	100S044	229,00
GSF 1200N	JS1A9	alle	M	-	100S085T	259,00	-	-
GSF 1200S	JS1A9	01-	M	-	100S085T	259,00	-	-
GSX 1300 Hayab.	JS1A1	99-07	0	-	100S077T	179,00	-	-
GSX 1300 Hayab.	WVCR	08-	0	-	100S120T	179,00	-	-
B-King		07-	0	-	100S119T	179,00	-	-

» LSL-Lenkungsdämpferkits

Modell	Typ	Baujahr	Ausf.	Lenk-anschlag	Art.-Nr. titan	VK	Art.-Nr. silber	VK
Triumph								
Daytona 600	H835	alle	C	-	100T029T	239,00	-	-
Street Triple 675	D67LD	07-	T	-	100T041T	299,00	-	-
Thruxton	986M	alle	R*	-	100T031T	229,00	100T031	219,00
* Verwendung nur möglich mit anderen Lampenhaltern und Zündschlossverlegung								
T 595/955i	T595	-01	M	-	100T014T	249,00	-	-
T 955i	595N	02-	M	B	100T025T	249,00	-	-
Speed Triple 1050	515N	05-	M	B	100T033T	249,00	-	-
Yamaha								
FZS 600 Fazer	RJ02	-03	R	-	100Y078T	239,00	-	-
YZF-R6	RJ03	-02	T	-	100Y079T	289,00	-	-
YZF-R6	RJ05	03-05	T	-	100Y089T	299,00	-	-
YZF-R6	RJ11/15	06-	T	-	100Y118T	329,00	-	-
FZS 1000 Fazer	RN06/14	alle	M	B	100Y086T	259,00	-	-
YZF-R1	RN01/04	98-01	C	-	100Y077T	239,00	-	-
YZF-R1	RN09	02-03	T	-	100Y088T	299,00	-	-
YZF-R1	RN12	04-05	O	-	100Y094T	179,00	-	-
YZF-R1	RN12	06-	O	-	100Y108T	179,00	-	-
YZF-R1	RN19	07-	O	-	100Y108T	179,00	-	-
XJR 1200	4PU	alle	M	-	100Y090T	239,00	-	-
XJR 1300	RP02	-03	M	-	100Y090T	239,00	-	-
XJR 1300	RP06/RP10	04-	M	-	100Y090T	239,00	-	-
V-Max		-92	R	-	100Y044T	239,00	-	-
V-Max		93-04	R	-	100Y056T	239,00	-	-

Spalte Ausf.: C - im Cockpit, T - quer über dem Tank, R - seitl. am Rahmen, M - am Motor, O - an orig. Befestigungspunkten
 Für Ausführung T gilt: Montage ist nicht möglich bei Umbau auf Hochlenker
 Spalte Lenkanschlag: B - Lenkanschlag muss begrenzt werden



T LSL-Lenkungsdämpfer „Serie Titan“
 Dämpfer: rund, titan-eloxiert 7-fach verstellbar
 Dämpferstange: 8 mm
 Schelle: gefräst mit Gelenkkugel (3 Ausführungen) oder Alu-Schelle mit Uniballgelenk

O LSL-Lenkungsdämpfer „Serie Oval“
 Dämpfer: oval, silber-eloxiert 7-fach verstellbar
 Dämpferstange: 9 mm
 Schelle: Alu-Schelle mit Uniballgelenk (siehe Abbildung oben)



Artikel	Hub	Gehäuse-länge	Gesamt-länge	Art.-Nr. titan	VK	Art.-Nr. silber	VK
Lenkungsdämpfer Unit							
Lenkungsdämpfer	70mm	145	285	101TI07	169,00	-	-
Lenkungsdämpfer	100mm	174	335	101TI10	175,00	-	-
Lenkungsdämpfer	120mm	194	375	101TI12	179,00	1010V12	165,00
Lenkungsdämpfer	135mm	209	405	101TI14	199,00	-	-
Lenkungsdämpfer	150mm	224	435	-	-	1010V15	199,00
Reparatur-Kit	Dämpferkolben, Scheibe, Simmerringe			101-R22.3	25,95	101-R24.5	25,95



LSL-Gabelsterne

CNC-gefräste Aluminium Gabelsterne zum Einstellen der Federvorspannung. Kein Verkratzen der Gabel mehr, leichte und sichere Einstellung auch unterwegs ohne Werkzeugeinsatz.

Für Gabeln mit 14, 17, 19 und 22 mm Sechskant oder Schlüsselfläche an der Einstellschraube. Verwendungsmöglichkeit bei Umbau auf Hochlenker oft eingeschränkt.

Artikel	Ausf.	Oberfl.	Art.-Nr.	VK/ Paar
Gabel-Einstellsterne				
Gabelsterne	14mm/Sechskant	eloxiert	650ST14X..	29,95
Gabelsterne	14mm/Oval	eloxiert	650ST14O..	29,95
Gabelsterne	17mm/Sechskant	eloxiert	650ST17X..	29,95
Gabelsterne	17mm/Oval	eloxiert	650ST17O..	29,95
Gabelsterne	19mm/Sechskant	eloxiert	650ST19X..	29,95
Gabelsterne	22mm/Sechskant	eloxiert	650ST22X..	29,95

Farben: ..SW ..SI ..AN ..BL ..GO ..RT

Durchmesser Ø	Art.-Nr. Standard	VK	Art.-Nr. Lang	VK
Standrohrschelle				
32	103B032	29,95	-	-
35	103B035	29,95	-	-
36	103B036	29,95	-	-
37	103B037	29,95	-	-
38	103B038	29,95	-	-
39	103B039	29,95	-	-
40	103B040	29,95	-	-
41	103B041	29,95	103B041L	34,95
42	103B042	29,95	-	-
43	103B043	29,95	103B043XL	45,95
45	103B045	29,95	103B045XL	45,95
46	103B046	29,95	-	-
48	103B048	29,95	-	-
49	103B049	29,95	103B049XL	45,95
50	103B050	29,95	-	-
51	103B051	29,95	-	-
52	103B052	29,95	-	-
53	103B053	29,95	103B053L	34,95
54	103B054	29,95	103B054XL	45,95
55	103B055	29,95	-	-
56	103B056	29,95	103B056XL	45,95

Standrohrschellen

Für die Befestigung der Lenkungsdämpfer sind Standrohr-Befestigungsschellen in verschiedenen Durchmessern und Längen lieferbar.







2Slide-Rastenanlage

Ergebnis ausführlicher Testarbeiten ist die verstellbare Rastenanlage **2Slide**, die den aktuellen Entwicklungsstand der Rennsportszene widerspiegelt. Die Anordnung der Fußrasten kann vertikal in vier Positionen justiert werden. Zwei Höhenlagen ergeben sich aus den übereinanderliegenden Führungsnuten.

Die Rastenkörper sind kurz ausgeführt und griffig gerändelt, die Grundplatten und Hebel attraktiv eloxiert.

Der Schalthebel ist tief nach unten gezogen, damit es beim Schräglagenwechsel durch das Umsetzen nicht zu ungewollten Schaltvorgängen kommt. Die Anpassung der Schaltstange an die unterschiedlichen Rastenpositionen erfolgt durch verschiedene Distanzstücke.



2Slide-Performance:

- 8-fach verstellbar, längs 30 mm, hoch 22 mm
- griffig gerändelte Rasten
- je nach Rahmenfarbe schwarz oder anthrazit eloxiert



» 2Slide-Performance



Für den Straßenbetrieb wird die 2Slide-Rastenanlage mit einem hydraulischen Bremslichtschalter ausgerüstet. Abhängig von der Rahmenfarbe ist die 2Slide-Rastenanlage in anthrazit oder schwarz eloxiert.

Bei Modellen mit der Lagerung des Schalthebels am Motor ist der Hebel der 2Slide-Rastenanlage genauso verstellbar ausgelegt (30 mm längs). So wird der optimale Abstand zur Fußraste gewährleistet.

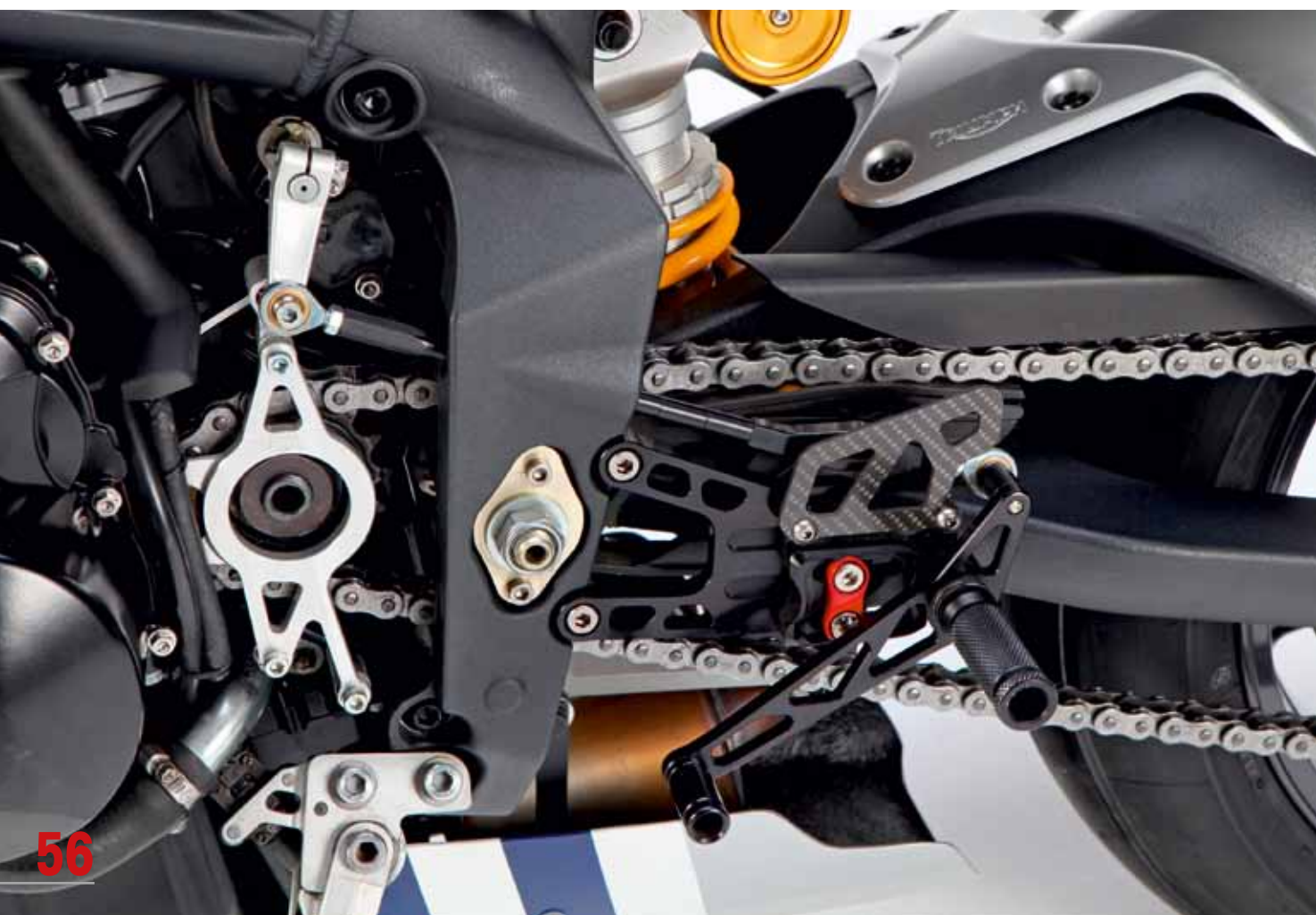

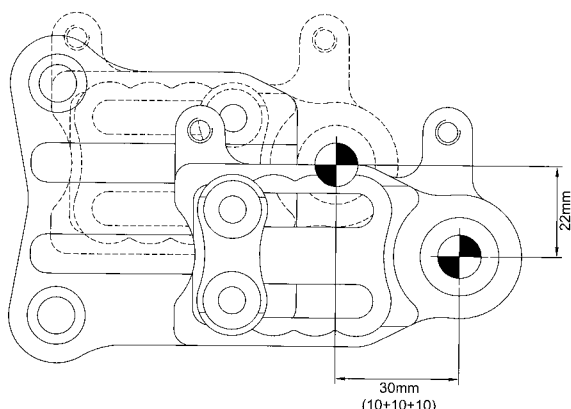

Verstellbereich

Längs: 30mm; 4 Positionen/10mm-Schritte
Hoch: 22mm; 2 Führungsnuten



» Verstellbare Rastenanlage 2Slide

Modell	Typ	Baujahr	Farbe	Art.-Nr.	VK	Bremsschlauch	VK
Aprilia							
Tuono	RR	06-	AN	118A015	399,00	225BS78AB	49,95
RSV 1000	RR	04-	AN	118A015	399,00	225BS78AB	49,95
BMW							
S 1000RR	-	10-	AN	118B040	419,00	-	-
Honda							
CBR 600RR	PC37B	03-06	SW	118H099	419,00	225BS54BB	49,95
CBR 600RR	PC40	07-	SW	118H117RR*	429,00	225BS52BB	49,95
CBR 900RR	SC44	00-01	AN	118H090	419,00	-	-
CBR 900RR	SC50	02-	SW	118H096	419,00	-	-
VTR 1000 SP1/2	SC45A	00-01	AN	118H093	439,00	-	-
CBR 1000RR	SC57	04-05	SW	118H103	399,00	225BS54BB	49,95
CBR 1000RR	SC57	06-07	SW	118H103	399,00	225BS49BB	49,95
CBR 1000RR o. ABS	SC57	08-	SW	118H125	399,00	-	-
CB 1000R		alle	SW	118H127	419,00	-	-
* nur für Rennsporteinsatz							
Kawasaki							
ZX-6R	ZX600G	98-99	AN	118K084	399,00	-	-
ZX-6R	ZX600J	00-02	AN	118K084	399,00	-	-
ZX-6 R/RR	ZX600K	03-04	AN	118K101	399,00	225BS54BB	49,95
ZX-6 R/RR	ZX600L/P	05-08	AN	118K107	399,00	225BS51BE	49,95
ZX-6 R	ZX600R	09-	AN	118K131	399,00	225BS51BE	49,95
ZX-9R	ZX900C2/E	98-99/00-01/02-	AN	118K084	399,00	-	-
ZX-10R	ZXT00C	04-05	SW	118K105	399,00	225BS59BE	49,95
ZX-10R	ZXT00D	06-07	SW	118K114	399,00	225BS43AB	49,95
ZX-10R	ZXT00R	08-	SW	118K127	399,00	-	-
KTM							
990 Super Duke	-	05-	SW	118KT07	399,00	-	-
MZ							
1000 S/SF		alle	AN	118MZ01	399,00	-	-
Suzuki							
GSX-R 600	JS1BG	01-03	AN	118S082	399,00	-	-
GSX-R 600	JS1B2	04-05	SW	118S097	399,00	-	-
GSX-R 750	JS1BD	00-03	AN	118S082	399,00	-	-
GSX-R 750	JS1B3	04-05	SW	118S097	399,00	-	-
GSX-R 1000	JS1BL	01-02	AN	118S082	399,00	-	-
GSX-R 1000	JS1BZ	03-04	SW	118S094	399,00	-	-
GSX-R 1000	JS1B6	05-06	SW	118S099	399,00	-	-
GSX-R 1000	WVBL	07-	SW	118S114	399,00	-	-
GSX-R 1000	WVCY	09-	SW	118S123	399,00	-	-
Triumph							
Street Triple 675	D67LD	07-	SW	118T037	399,00	225BS56BE	49,95
Daytona 675	D67LC	06-	SW	118T037	399,00	-	-
T 955i	T595/595N	99-01/02-04	AN	118T025	419,00	-	-
Sp.Triple 1050	515N/NJ2	05-	SW	118T033	419,00	-	-
Yamaha							
YZF-R6	RJ05/09/11	03-05	SW	118Y089	439,00	-	-
YZF-R6		06-07	SW	118Y104	409,00	-	-
YZF-R6	RJ15	08-	SW	118Y104	409,00	-	-
YZF-R1	RN09	02-03	SW	118Y088	399,00	-	-
YZF-R1	RN12	04-06	SW	118Y094	399,00	-	-
YZF-R1	RN22	09-	SW	118Y120	419,00	-	-

Wenn ein Bremsschlauch gelistet ist, wird dieser benötigt, um die Verstellbarkeit in allen Positionen zu ermöglichen.
Für fast alle Modelle ist es möglich, die 2Slide-Rastenanlage in umgedrehter Schaltlage zu bestellen; bei Wunsch bitte angeben.



LSL-Performance:

- Grundplatten und Hebel witterungsbeständig eloxiert
- Aluminiumschaltstangen mit Außen-Sechskant
- Lager in PTFE-Gleitbuchsen, 18 mm Lagerbreite
- Rasten wahlweise starr oder klappbar
- Federhaltebolzen aus Edelstahl



Die XR 1200 Rastenanlage erzielt im Vergleich zur Serienanlage eine Gewichtsreduzierung um fast 2 kg.



Z 1000



W 650

Das gitterförmig aufgebaute Trägerprofil der LSL-Rastenanlagen vereint hohe Tragfähigkeit mit geringem Gewicht und attraktiver Optik.

Für jedes Modell wird eine individuelle Konstruktion und optimale Rastenposition gewählt.

» LSL-Rastenanlagen

Modell	Typ	Baujahr	Versatz X / Y	Art.-Nr.	VK	Bremsschlauch	VK
Buell							
X1	-	alle	5.0/3.5	110BU03	329,00	-	-
XB-9R/12R	-	alle	1.0/-0.5-2.5	110BU04	259,00	-	-
BMW							
R 1100S ohne ABS	R2S	alle	1.5/0.5-1.5	110B025	199,00	225BS41BD	49,95
Ducati							
Monster M900	M400A	00-	1.5/0.0	110D023	279,00	-	-
Monster S4	M400A	alle	1.5/0.0	110D023	279,00	-	-
Monster/S4, Sozius	M400A	00-/alle	1.5/0.0	110D023.2	99,00	-	-
748 / 916 / 996 / 998	ZDM748S/916S	alle	1.0/0.0	110D016	199,00	-	-
Harley-Davidson							
XL 883/1200	XL 2	-03	21.0/3.0	110HD01.1	459,00	-	-
XL 883/1200, Sozius	XL 2	-03	-	110HD01.2	109,00	-	-
XR 1200		08-	0,5/0,0	110HD22	459,00	-	-
Honda							
CBR 600F	PC35	99-07	1.5/1.0	110H086	279,00	-	-
CBR 900RR	SC28	92-93	1.0/4.0	110H047	309,00	-	-
CBR 900RR	SC28	94-97	1.0/4.0	110H059	279,00	-	-
CBR 900RR	SC33	98-99	1.0/4.0	110H082	279,00	-	-
CBR 900RR	SC44	00-01	1.5/0.5	110H090	279,00	-	-
CBR 900RR	SC50	02-03	1.5/0.5	110H096	279,00	-	-
CBR 1100XX	SC35	-01	1.5/1.0	110H074	279,00	-	-
CBR 1100XX	SC35A	02-	1.5/1.0	110H105	279,00	-	-
Kawasaki							
ZX-6R	ZX600F	94-97	4.5/3.5	110K050	279,00	-	-
ZX-6R	ZX600G1	98-99	4.0/1.0	110K083	279,00	-	-
ZX-6R	ZX600J	00-02	4.0/1.0	110K092	279,00	-	-
W 650	EJ650A	99-02	11,5/1,0	110K086	279,00	-	-
ER-6n	EX650A	05-08	0/-1.0-2.0	110K113	299,00	-	-
ER-6n	EX650A	09-		110K131	299,00	-	-
ZXR-750	ZX750K/L	91-95	4.5/3.5	110K050	279,00	-	-
ZX-7R	ZX750P	96-	4.5/3.5	110K050	279,00	-	-
Z 750	ZR750J	04-06	3.0/1.0	110K102	299,00	-	-
Z 750 Fersenschutz	ZR750J	04-06	-	110K102FS	19,95	-	-
Z 750	ZR750L	07-	1.5/0.5	110K124	279,00	-	-
ZX-9R	ZX900B	94-97	4.5/3.5	110K061	279,00	-	-
ZX-9R	ZX900C1/C2	98-99	4.0/1.0	110K084	279,00	-	-
ZX-9R	ZX900E	00-/02-03	4.0/1.0	110K091	279,00	-	-
Z 1000	ZRT00A	03-06	3.0/1.0	110K102	299,00	-	-
Z 1000, Sozius	ZRT00A	03-06	1.5/0.5	110K102.2	159,00	-	-
Z 1000	ZRT00B	07-	1.5/0.5	110K124	279,00	-	-
ZRX 1100/1200	alle	alle	6.5/4.0	110K082	279,00	225BS48AB	49,95
Moto Guzzi							
Le Mans 7500/1000S	-	alle	12,0/3,5	110M001	329,00	System neu	
Die vordere Bremse muss zum Doppelscheiben-Betrieb umgerüstet werden, hinten ist ein anderer Hauptbremszylinder erforderlich.							
Suzuki							
GSF 600N/S	GN77B/JS1A8	alle	5.8/4.0	110S064	279,00	-	-
GSF 650N/S	JS1B5	05-	5.8/4.0	110S064	279,00	-	-
SV 650/-S	JS1AV	-02	3.5/2.7	110S075	279,00	-	-
SV 650/-S	JS1BY	03-	6.5/2.5	110S091	279,00	220BS40AB	49,95
GSF 650 Bandit	WVCJ	07-	3.0/0.5	110S117	279,00	-	-
GSX-R 600V	JS1AD	97-00	3.5/2.7	110S063	279,00	-	-
GSX-R 600	JS1BG	01-03	2.0/0.5	110S082	279,00	-	-
GSX-R 600	JS1B2	04-05	2.0/0.5	110S097	279,00	-	-
GSX-R 600	WVCE	06-	0.5/0.5	110S108	279,00	-	-
GSX-R 750T/V	GR7DB	96-00	3.5/2.7	110S063	279,00	-	-
GSX-R 750	JS1BD	01-03	2.0/0.5	110S082	279,00	-	-
GSX-R 750	JS1B3	04-05	2.0/0.5	110S097	279,00	-	-
GSX-R 750	WVCF	06-	0.5/0.5	110S108	279,00	-	-
TL 1000 S	JS1AG	alle	3.5/2.7	110S065	279,00	-	-
TL 1000 R	JS1AM	alle	3.5/2.7	110S072	279,00	-	-
SV 1000S	JS1BX	03-	2.0/0.5	110S093	279,00	225BS42AC	49,95
GSX-R 1000	JS1BL	01-02	2.0/0.5	110S082	279,00	-	-
GSX-R 1000	JS1BZ	03-04	2.0/0.5	110S082	279,00	-	-
GSX-R 1000	JS1CL	07-08		110S114	279,00	-	-
GSF 1200	GV75A/JS1A9	alle	5.8/4.0	110S064	279,00	-	-
GSX 1250 Bandit	WVCH	07-	3.0/0.5	110S117	279,00	-	-
B-King		07-	1.5/1.0	110S119	279,00	-	-
GSX 1300 Hayabusa	JS1A1	99-07	3.5/2,0	110S077	279,00	-	-
GSX 1300 Hayabusa	WVCK	08-	2.5/2.0	110S120	279,00	225BS47AB	49,95

» LSL-Trägersystem

» LSL-Rastenanlagen

Modell	Typ	Baujahr	Versatz X / Y	Art.-Nr.	VK	Bremsschlauch	VK
Triumph							
TT 600/Daytona		alle	2.0/2.5	110T022	329,00	-	-
Bonneville	908MD	01-04	12.0/3.0	110T024	289,00	-	-
Bonneville	908MD	05-	12.0/3.0	110T024	289,00	-	-
Bonneville, hinten	908MD	01-	-	110T024.2	99,00	-	-
T-Bird Sport	T309RT	alle	3.0/1.5	110T020	259,00	-	-
T 509/595	T595	97-98	1.5/1.2	110T014	279,00	-	-
T 955i	T595	99-01	1.5/ 1.2	110T017	279,00	-	-
T 955i	595N	02-	1.5/ 1.2	110T025	289,00	-	-
Yamaha							
SR 500	2J4	alle	12.0/ 4.0	110Y033	249,00	-	-
YZF 600R	4UT	96-	3.0/ 2.7	110Y069	279,00	225BS47EF2	49,95
YZF-R6	RJ03	99-02	1.5/ 0.5	110Y079	279,00	-	-
YZF 750	AHN/D	93-	3.0/ 2.7	110Y054	279,00	225BS67AB	49,95
TRX 850	4UN	alle	3.0/ 2.7	110Y071	279,00	225BS67AB	49,95
YZF 1000R	4VD	96-	3.0/ 2.7	110Y070	279,00	-	-
YZF-R1	RN01/RN04	98-01	1.0/ 0.5	110Y077	279,00	-	-
FZS 1000 Fazer	RN06	alle	4,5/ 0,5	110Y086	279,00	-	-
XJR 1200/1300	4PU/RP02	-01	4,5/ 3,2	110Y073	279,00	225BS59AD	49,95
XJR 1300	RP06/RP10	02-03/04	4,5/ 3,2	110Y073	279,00	225BS59AD	49,95
Achtung! Seitenständer entfällt oder muss modifiziert werden.							
V-Max	alle	alle	10.0/2.5	110Y044	299,00	225BS68BC	49,95
V-Max, Sozjus	alle	alle		110Y044.2	109,95	-	-

Wenn Bremsleitungen aufgeführt sind, sind diese für die spannungsfreie Montage der Rastenanlage erforderlich – bitte mitbestellen.
Aufpreis für Rastenanlage auf Wunsch in schwarz eloxiert: 38,00 € – Lieferzeit einplanen

Rastenthalerung							
Rastenthalerung klappbar	alle	-	-	110-GLKS	45,95	-	-

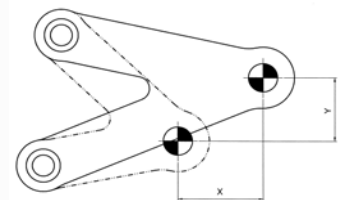

Rastenversatz zur Serienposition

(+) 110-GLKS

Rastenthalerung klappbar



+ Rastenkörper

Rastenanlage 110..

ausgerüstet mit starrer Rastenthalerung

110 + 115-01

110 + 115-03



Rastengelenke 115..



+ Rastenkörper

115 + Sport



Länge 85 mm

115 + Racing



Länge 70 mm



» LSL Alu-Rasten

Ausführung	Oberfläche	Art.-Nr.	VK / Paar
Rastenkörper für Rastenanlagen + Gelenkits			
Sport	eloxiert	115-01..	22,95
Farben:			
Racing	eloxiert	115-03..	24,95
Farben:			

» Gelenke für Originalhalterungen

Modell	Typ	Baujahr	Art.-Nr. vorne	VK / Paar	Art.-Nr. hinten	VK / Paar
Aprilia						
Shiver 750		08-	115-S13	25,95	115-A03	25,95
Mana 850		08-	115-S13	25,95	115-A03	25,95
RSV1000R		05-	115-S13	25,95	115-A02	25,95
Tuono		06-	115-S13	25,95	115-A02	25,95
Buell						
M2/S1/X1		alle	115-BU1	25,95	115-BU1	25,95
XB-9R/12R Firebolt	XB1	02-04	115-BU2	25,95	115-BU3	25,95
BMW						
F 800S / ST	E8ST	06-	115-B05	25,95	115-B06	29,95
R 1100S	R25	alle	115-B03	25,95		
R1200S	366	06-	115-B05	25,95	115-B06	29,95
K1200S/R	K12S	04-	115-B05	25,95	115-B06	29,95
K1300S/R	K12S	09-	115-B05	25,95	115-B06	29,95
S1000RR		10-	115-B07	25,95	115-B06	29,95
Ducati						
600/750/900SS	V1	91-97	115-D01	25,95	115-D02	25,95
750/900Si.e.	V2	98-	115-D04	25,95	115-D03	25,95
Monster 600/750/900/1000	ZDM	alle	115-D03	25,95	115-D03	25,95
Monster 696/1100	M5	08-	115-D06	25,95	115-D07	25,95
Monster S4	M400	00-	115-D03	25,95	115-D03	25,95
Monster S2R/S4R			115-D04	25,95	115-D05	25,95
ST2/ST4	S100/200	-03	115-D01	25,95	115-D02	25,95
748/916/996/998	748S/H300	alle	115-D04	25,95	115-D03	25,95
749/999		alle	115-D04	25,95		
Sport 1000		06-	115-D04	25,95		
Streetfighter	F1	09-	115-D04	25,95	115-D04	25,95
Harley Davidson						
Sportster/FXD			115-BU1	25,95	115-BU1	25,95
XR1200		08-	115-BU1	25,95	115-BU1	25,95
Honda						
CBR 125	JC34/39	alle	115-H09	29,95	115-H07	29,95
CB 500	PC26	alle	115-H01	25,95	115-H05	29,95
CBF 500	PC39	alle	115-H01	25,95	115-H06	29,95
CBF 600	PC38	05-07	115-H01	25,95	115-H06	29,95
Hornet 600	PC34	-01	115-H01	25,95	115-H07	29,95
Hornet 600	PC36	02-06	115-H01	25,95	115-H06	29,95
Hornet 600	PC41	07-	115-H01	25,95	115-H02	25,95
CBR 600F	PC17/23/25	-95	115-H01	25,95	115-H04	29,95
CBR 600F	PC31/35	95-	115-H01	25,95	115-H02	25,95
CBR 600RR	PC37	03-06	115-H01	25,95	115-H02	25,95
CBR 600RR	PC40	07-	115-H01	25,95	115-H02	25,95
CB 750	RC42	92-	115-H01	25,95	115-H04	29,95
VFR 800	RC46	98-	115-H01	25,95	115-H02	25,95
Hornet 900	SC48	alle	115-H01	25,95	115-H08	29,95

» Gelenke für Originalhalterungen

Modell	Typ	Baujahr	Art.-Nr. vorne	VK / Paar	Art.-Nr. hinten	VK / Paar
Honda						
CBR 900 RR	SC28/33/44/50	alle	115-H01	25,95	115-H02	25,95
CBR 1000 RR	SC57/59	04-	115-H01	25,95	115-H02	25,95
CBR 1000 F	SC21/24	alle	115-H01	25,95	115-H04	29,95
CBF 1000	SC 58	06-	115-H01	25,95	115-H10	29,95
CB 1000 / CB 1000R	SC30/60	08-	115-H01	25,95	115-H02	25,95
VTR 1000 F	SC36	alle	115-H01	25,95	115-H02	25,95
Varadero	SD01/SD2	alle	115-H01	25,95	115-H02	25,95
X4 / X11	SC38/42	alle	115-H01	25,95	115-H02	25,95
CBR1100XX	SC35	alle	115-H01	25,95	115-H02	25,95
CB 1300	SC54	alle	115-H01	25,95	115-H02	25,95
Hyosung						
GT 650 R	KM2	alle	115-HY1	25,95	115-HY2	25,95
Kawasaki						
Ninja 250R	EX250-K	08-	115-K01	25,95	115-K02	25,94
ZXR 400	ZX400L	alle	115-K01	25,95	115-K02	25,95
ER-5/GPZ 500S	ER500/A/B	alle	115-K03	29,95	115-K04	29,95
Zephyr 550	ZR550C	alle	115-K01	25,95	115-K02	25,95
GPZ 600R/GPX 600R	ZX600A/C	alle	115-K01	25,95	115-K02	25,95
ZZR 600	ZX600D/E	alle	115-K01	25,95	115-K02	25,95
ZX 6R	ZX600F/G	96-99	115-K01	25,95	115-K02	25,95
ZX 6R/636	ZX600J/636A	00-02	115-K01	25,95	115-K05	25,95
ZX 6R	ZX636B/C/P	03-08	115-K06	25,95	115-K05	25,95
ZX 6R	ZX600R	09-	115-K06	25,95	115-K05	25,95
ER 6n/f	ER650A/EX650A	06-08	115-K06	25,95	115-K05	25,95
ER 6n/f / Versys	ER650C	09-	115-K01	25,95	115-K05	25,95
Zephyr 750 / ZR 7	ZR750C/F	alle	115-K01	25,95	115-K02	25,95
Z750	ZR750J	04-06	115-K01	25,95	115-K05	25,95
Z750	ZR750L	07-	115-K01	25,95	115-K05	25,95
ZXR 750	ZX750HJ/K/L/M	89-94	115-K01	25,95	115-K02	25,95
ZX-7R	ZX750N/P	alle	115-K01	25,95	115-K02	25,95
GPZ 900R	ZX900A	alle	115-K01	25,95	115-K02	25,95
ZX 9R	ZX900B/C	94-99	115-K01	25,95	115-K02	25,95
ZX-9R	ZX900E/EF	00-03	115-K01	25,95	115-K05	25,95
KLV 1000		alle	115-S10	25,95	115-S12	25,95
Z 1000	ZRT00A/B	03-09	115-K01	25,95	115-K05	25,95
Z 1000	ZRT00C	10-	115-K06	25,95	115-K05	25,95
ZX10	ZXT00C	88-90	115-K01	25,95	115-K02	25,95
ZX 10R	ZXT00B/D/E	04-	115-K06	25,95	115-K05	25,95
ZZR-1100 / GPZ 1100	ZXT10C/D/E	alle	115-K01	25,95	115-K02	25,95
ZRX 1100/1200/Zephyr 1100	ZRT10C	alle	115-K01	25,95	115-K02	25,95
ZZR-1200	ZXT20C	02-	115-K01	25,95	115-K02	25,95
ZX-12R	ZXT20A	alle	115-K01	25,95	115-K05	25,95
ZZR 1400	ZXT40A	06-	115-K01	25,95	115-K05	25,95
GTR 1400	ZGT40A	07-	115-K06	25,95	115-K05	25,95
KTM						
Superduke 990	VD	05-	115-S10	25,95		
MZ						
MZ 1000S/SF		alle	115-MZ1	25,95	115-MZ2	25,95
Suzuki						
GS 500E/F	GM51B/BK	alle	115-S04	29,95	115-S04	29,95
GSX 600F	GN72B/AJ	-97	115-S05	25,95	115-S05	25,95
GSF 600Bandit	GN77B	95-96	115-S03	25,95	115-S06	25,95
GSF 600Bandit	GN77B	97-99	115-S03	25,95	115-S02	25,95
GSF 600Bandit	JS1A8	00-04	115-S03	25,95	115-S02	25,95
RF 600R	GN76B	alle	115-S03	25,95	115-S01	25,95
GSX-R 600	JS1AD	-00	115-S01	25,95	115-S02	25,95
GSX-R 600	JS1BG	01-03	115-S07	25,95	115-S02	25,95
GSX-R 600	JS1B2	04-05	115-S07	25,95	115-S08	25,95
GSX-R 600	JS1CE/CV	06-	115-S13	25,95	115-S14	25,95
GSR 600	JS1B9	06-	115-H01	25,95	115-S14	25,95
DL 650	WVB1	04-	115-S10	25,95	115-S04	29,95
SV 650S/N	JS1AV	00-02	115-S01	25,95	115-S08	25,95
SV 650S/N	JS1BY	03-	115-S07	25,95	115-S08	25,95
GSF 650Bandit	JS1B5	05-06'	115-S13	25,95	115-S09	25,95
GSF 650 / GSX 650F	WVCJ	07-	115-S13	25,95	115-S14	25,95
SFV 650 Gladius	WVCX	09-	115-S13	25,95	115-S14	25,95
GSX 750	JS1AE	alle	115-S03	25,95	115-S02	25,95
GSX 750F	GR78A-WVAK		115-S05	25,95	115-S05	25,95
GSX 750R	GR75A	85-87	115-S05	25,95	115-S05	25,95
GSX 750R	GR77B/GR7AB	88-91	115-S01	25,95	115-S01	25,95
GSX 750R-W	GR7BB	92-95	115-S01	25,95	115-S01	25,95
GSX-R 750T/V	GR7DB	96-99	115-S01	25,95	115-S02	25,95
GSX-R 750	WVBD	00-03	115-S07	25,95	115-S02	25,95
GSX-R 750	WVB3	04-05	115-S07	25,95	115-S08	25,95
GSX-R 750	WVCF/CW	06-	115-S13	25,95	115-S14	25,95
RF900R	GT73B	94-97	115-S03	25,95	115-S03	25,95
TL 1000S/R	JS1AG/AM	alle	115-S01	25,95	115-S02	25,95
SV 1000S	JS1BX	03-	115-S07	25,95	115-S09	25,95

» Gelenke für Originalhalterungen

Modell	Typ	Baujahr	Art.-Nr. vorne	VK / Paar	Art.-Nr. hinten	VK / Paar
Suzuki						
GSX-R 1000	JS1BL	01-02	115-S07	25,95	115-S02	25,95
GSX-R 1000	JS1BZ	03-04	115-S07	25,95	115-S08	25,95
GSX-R 1000	JS1B6/CL/CY	05-	115-S13	25,95	115-S14	25,95
DL 1000V-Strom	WVBS	alle	115-S10	25,95	115-S12	25,95
GSX 1100R	GU74C	-88	115-S05	25,95	115-S05	25,95
GSX 1100R	GV73C	89-92	115-S03	25,95	115-S03	25,95
GSX 1100R-W	GU75C	93-96	115-S03	25,95	115-S03	25,95
GSF 1200Bandit	GV75A	-00	115-S03	25,95	115-S03	25,95
GSF 1200Bandit	JS1A9	01-04	115-S03	25,95	115-S11	25,95
GSF 1200Bandit	WVCB	05-06	115-S13	25,95	115-S11	25,95
GSX 1200Inazuma	JS1A3	alle	115-S01	25,95	115-S02	25,95
GSF 1250Bandit	WVCH	07-	115-S13	25,95	115-S14	25,95
GSX 1300Hayabusa	JS1A1	99-07	115-T05	25,95	115-S02	25,95
GSX 1300Hayabusa	WVCK	08-	115-S13	25,95	115-S14	25,95
B-King	WVCR	07-	115-S10	25,95	115-S14	25,95
GSX 1400	JS1BN	01-	115-S07	25,95	115-S12	25,95
Thunderbird Sport	T309RT	alle	115-T07	25,95		
Triumph						
Speed Four/Daytona 600/650	H811	alle	115-T01	25,95	115-T06	25,95
Daytona 675	D67LC	06-	115-T13	25,95	115-T12	25,95
Street Triple 675	D67LD	07-	115-T13	25,95	115-T12	25,95
Bonneville		alle	115-T14	25,40	115-T15	25,95
Thrupton	986ME	alle	115-T09	25,95	115-T10	25,95
Trident/Daytona 750/900	T300	alle	115-T01	25,95	115-T01	25,95
Thunderbird Sport	T309RT	alle	115-T07	25,95		
Sprint 900/Sport	T300	93-98	115-T01	25,95	115-T01	25,95
Tiger	T709	99-06	115-T01	25,95	115-T01	25,95
Speed Triple	T300B	94-96	115-T01	25,95	115-T01	25,95
Sprint RS/ST	T695	alle	115-T01	25,95	115-T06	25,95
Sprint ST	T695	00-04	115-T01	25,95	115-T06	25,95
Daytona T 595/ T 955i	T595/595N	96-04	115-T05	25,95	115-T06	25,95
Speed Triple	T509	96-04	115-T05	25,95	115-T06	25,95
Speed Triple 1050	515N/NJ2	05-	115-T05	25,95	115-T11	25,95
Tiger 1050	115NG	07-	115-T05	25,95	115-T11	25,95
Yamaha						
SRX600	1XM/L	alle	115-Y01	25,95	115-Y02	25,95
XJ 600S/900S Diversion	4EB/4KM		115-Y01	25,95	115-Y02	25,95
XJ 6 Diversion	RJ19	09-	115-Y01	25,95	115-Y02	25,95
FZR600/R/YZF 600	3HE/4JH/4UT	alle	115-Y01	25,95	115-Y02	25,95
FZS 600 Fazer	RJ21	-02	115-Y01	25,95	115-Y02	25,95
FZ 6	RJ07	03-06	115-Y01	25,95	115-Y02	25,95
FZ 6 Fazer S2	RJ14	07-	115-Y01	25,95	115-Y09	25,95
YZF R6	RJ03	-02	115-Y01	25,95	115-Y02	25,95
YZF R6	RJ05/11	03-07	115-Y11	25,95	115-Y10	25,95
YZF R6	RJ15	08-	115-Y11	25,95	115-Y10	25,95
SZR 660	4SU	alle	115-Y01	25,95	115-Y02	25,95
MT 03	RM02	06-	115-Y01	25,95	115-Y02	25,95
FZ 750 / YZF 750R	1FN/4HN	alle	115-Y01	25,95	115-Y02	25,95
TDM 850 / TRX 850	3VD/4UN	alle	115-Y01	25,95	115-Y02	25,95
TDM 900	RN08/11	02-	115-Y01	25,95	115-Y09	25,95
FZR 1000 / YZF 1000R	alle	87-95	115-Y01	25,95	115-Y02	25,95
FZS 1000 Fazer	RN06/RN14	-05	115-Y01	25,95	115-Y09	25,95
FZ 1	RN16	06-	115-Y01	25,95	115-Y02	25,95
YZF-R1	RN01	98-99	115-Y01	25,95	115-Y02	25,95
YZF-R1	RN04	00-01	115-Y07	25,95	115-Y08	25,95
YZF-R1	RN09	02-03	115-Y07	25,95	115-Y10	25,95
YZF-R1	RN12/19	04-08	115-Y11	25,95	115-Y10	25,95
YZF-R1	RN22	09-	115-Y11	25,95	115-Y10	25,95
BT 1100		alle	115-Y01	25,95	115-Y09	25,95
XJR 1200/1300	4PU	alle	115-Y01	25,95	115-Y02	25,95
FJR 1300	RP04/RP11/RP13	alle	115-Y01	25,95	115-Y09	25,95
V-Max		alle	115-Y05	25,95	115-Y06	25,95
MT01	RP12/18	05-	115-Y01	25,95		

Hier ist nur eine aktuelle Auswahl der lieferbaren Modelle gezeigt. Wenn Ihr Modell nicht aufgeführt ist, fragen Sie bitte nach.

Klappbare Rasthalterung

Zur universellen Montage der LSL-Rasten mit klappbarer Funktion gibt es ein hochwertiges Rastengelenkkit. Federn und Scheiben sind aus rostfreiem Edelstahl; Befestigung mit M8-Flachkopfschrauben.



Klappbare Rasthalterung

Rasten-Gelenkkit	Verschraubg. M8	110-UNI	65,95
------------------	-----------------	---------	-------

» Präzise Fassung



Gefräste Schalthebel

Hochwertige, CNC-gefräste Aluminiumhebel für ausgewählte Modelle. Die Lagerung erfolgt auf einer eigenen Achse in den bewährten PTFE-Lagerbuchsen der LSL-Rastenanlagen.

Modell	Baujahr	Schaltung	VK	Schalt./ Bremse	VK
Buell					
Buell M2	alle	110BU01/1	159,00	110BU01/2	209,00
Buell X1	alle	110BU03/1	159,00	110BU03/2	209,00
Suzuki					
GSF 650	07-	110S117/1	69,95	-	-
GSF 1250	07-	110S117/1	69,95	-	-
Triumph					
Thruxton	alle	110T031/1	69,95	110T031/2	135,95

Modell	Baujahr	Schaltung	VK
Suzuki			
GSF 650	alle	117S117	119,95
GSF 1200	-00	117S064	119,95
GSF 1200	01-	117S085	119,95
GSF 1250	alle	117S117	119,95
Triumph			
Speed Triple 1050*	05-	117T033	119,95
* Nur möglich mit unten verlegter Auspuffanlage			
Yamaha			
XJR 1200/1300	alle	117Y073	119,95

Gefräste Soziusrasthalterung

Für einige Naked Bikes hat LSL gefräste Soziusrasthalterungen entwickelt. Die Halterungen sind stabiler als die Serienausführung und bestehen durch eine elegante Optik.

Die Aufnahme der klappbaren Rasten erfolgt durch die hochwertige, gefräste Mechanik der LSL-Rastengelenkkits. Zu jeder Soziusrasthalterung muss obligatorisch ein Paar Rastenkörper mitbestellt werden.



Soziusrasthalterung 117..

+ Rastenkörper

117 + 115-0..





Aluminium-Motordeckel

Für die Kawasaki Z 1000 bietet LSL gefräste Motordeckel für Lichtmaschinen- und Kupplungsdeckel an; Yamaha XS 650 nur Lichtmaschinendeckel.

» Aluminium-Motordeckel

Modell	Ausführung	Art.-Nr.	VK
Kawasaki			
Z 1000 -06	Alu, eloxiert	420K102..	39,95
Farben: <input type="checkbox"/> ..SI <input type="checkbox"/> ..SW <input type="checkbox"/> ..GO			
Yamaha			
XS 650	Alu, eloxiert	420Y017..	39,95
Farben: <input type="checkbox"/> ..SI <input type="checkbox"/> ..AN			



Ritzel-Cover

Hochwertige, gefräste Ritzelabdeckung als Ersatz für den klobigen Plastikdeckel.



» Ritzel-Cover

Modell	Typ	Baujahr	Art.-Nr.	VK
Kawasaki				
ER-6n/f	ER650A	05-	712K113	19,95
Triumph				
Bonneville	908MD	01-	712T024	59,95
Scrambler	986MG	06-	712T024	59,95
Thrupton	986ME	05-	712T024	59,95
Street Triple 675	D67LD	07-	712T041	39,95
Daytona 675	D67LC	06-	712T037	39,95
Speed Triple 1050	515NJ	05-	712T033	59,95

LSL-Alu-Kettenschutz an den original Befestigungspunkten der Schwinge verschraubt; Führung für den hinteren Bremschlauch in Sicht-Carbon.

» Alu-Kettenschutz

Modell	Baujahr	Art.-Nr.	VK
Triumph			
Speed Triple	97-04	713T014	79,95
Speed Triple 1050	05-	713T033	79,95



» **Kontrolliert aufgesetzt**





Das neue Crash Pad – Verbesserung im Detail

Auch ein erfolgreiches Produkt kann noch verbessert werden. Um Schäden zu minimieren, hat unser Crash Pad mit dem neuen Impact-Einsatz jetzt ein stoßdämpfendes Element erhalten, das Energie absorbieren kann.

Durch einen konstruktiven Trick gibt das, mit Hilfe von Belastungssimulation berechnete, Impact-Pad besonders gedämpft nach und entlastet so Halterung und Verschraubung der Konstruktion. Diese Eigenschaft schützt das Motorrad im Bereich der Befestigung des Crash Pads effektiver vor Schäden.

Das Innenteil aus Kunststoff ist nun - wie eine Kufe - lang gezogen, so dass die Führungsfunktion verbessert werden konnte. Es federt im Sturzfall den

Aufschlag ab und reduziert den Speed des führungslosen Fahrzeuges. Bei leichten Rutschern genügt das Auswechseln des Innenteils.

Nach wie vor ist die Aluminium-Außenschale aus dem Vollen gearbeitet und die Oberfläche glänzend beschichtet. Die abgerundete Kontur des Crash Pad-Kopfes nimmt Fahrbahnsprünge auf; ein Einhaken des rutschenden Fahrzeuges in Fahrbahnstufen (Kanaldeckel, etc.) wird wirkungsvoll verhindert. Durch den höheren Kunststoffanteil konnte das Gewicht der Außenschale um 30 % reduziert werden.



» Crash Pad

Wie schon bei der Vorgängerversion erzeugt die aus der Aufschlagmitte versetzte Schleiffläche jetzt ein noch stärkeres Rückdrehmoment, das das rutschende Fahrzeug in der Richtung hält.



Die Computer-Animation dient als Berechnungsgrundlage und veranschaulicht den Kraftverlauf im Sturzfall.

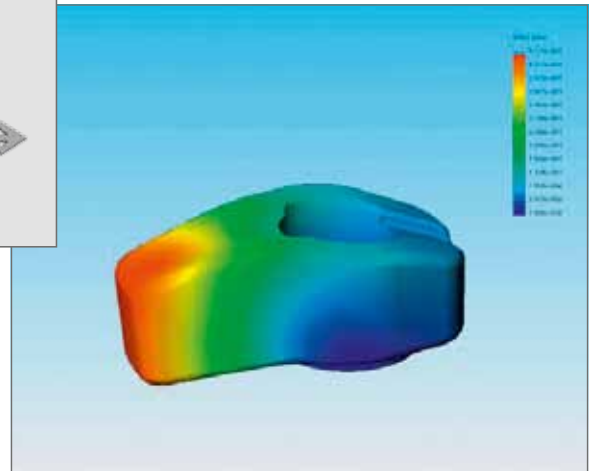

Sturzerfahrungen aus 10 Jahren Crash Pad bestätigen diese Funktion.

Die Crash Pads werden mit soliden Haltekits für unterschiedliche Modelle angeboten; die Details zu der jeweiligen Ausführung finden Sie unten beschrieben. Die Modellpalette wird laufend erweitert.

Je nach Motorradmodell werden unterschiedliche Montagevarianten eingesetzt.



MS

Verschraubung direkt mit den vorderen Motorhaltebolzen an Naked Bikes.



MA

Verschraubung mittels auf die Motordeckel geschraubten Adapterplatten.



RS

Die Verschraubung direkt mit den Motorhaltebolzen am Rahmen; kostengünstigste Variante.



RA

Verschraubung mit Adapterplatten am Rahmen; Sturzwirkung abgekoppelt.



» Crash Pad-Montagekits

Modell	Typ	Baujahr	Montage	Direkt verschraubt „S“ Art.-Nr.	Verkl. Loch L/R	VK	Kit mit Adapterplatten „A“ Art.-Nr.	Verkl. Loch L/R	VK
Aprilia									
RSV1000		06-	R	-	-	-	550A015.1	Innenverkl.	75,95
Tuono		06-	R	-	-	-	550A015.1	-	75,95
Shiver 750		08-	R	550A019	-	32,95	-	-	-
Dorsoduro		06-	R	550A019	-	32,95	-	-	-
Benelli									
TNT 1130		alle	R	-	-	-	550BE01	-	62,95
BMW									
F 800		06-	R	-	-	-	550B032	-	62,95
S1000RR		10-	R	550B040	-	32,95	550B040.1	-	79,95
K1200R		05-	R	550B029	-	29,95	-	-	-
Buell									
M2/X1		alle	R	-	-	-	550BU01	-	95,95
XB-9R/S	4MZAX	alle	M	-	-	-	550BU04	-	129,95
XB-12R/S/X Ulys.	4MZAX	alle	M	-	-	-	550BU04	-	129,95
Caqiva									
Raptor 1000		alle	R	550C003	-	35,95	-	-	-
Ducati									
Monster 600	ZDM600M	alle	R	550D018	-	35,95	-	-	-
Monster 696	M5	08-	R	550D036	-	49,95	-	-	-
Monster 900	900M/A	-01	R	550D015	-	49,95	-	-	-
Monster 1000		02-	R	550D023	-	49,95	-	-	-
Monster S4	M400A	alle	R	550D030	-	49,95	-	-	-
Monster S2R/S4R		alle	R	550D030	-	49,95	-	-	-
Streetfighter	F1	09-	R	550D037	-	49,95	-	-	-
Honda									
CBR 125	JC34	04-06	R	-	-	-	550H109	-	75,95
CBR 125	JC39	07-	R	-	-	-	550H120	-	75,95
CBF 500	PC39	alle	M	550H102	-	39,95	-	-	-
Hornet 600	PC34	02-06	M	550H080	-	26,95	-	-	-
Hornet 600	PC41	07-	M	550H118	-	32,95	-	-	-
CBF 600	PC38	-07	M	550H080	-	26,95	-	-	-
CBF 600	PC43	08-	M	550H112	-	32,95	-	-	-
CBR 600F	PC25/31	91-98	R	550H046	L/R	29,95	-	-	-
CBR 600F	PC35	99-06	R	550H086	L/R	29,95	-	-	-
CBR 600RR	PC37B	03-06	R	550H099	L/R	35,95	-	-	-
CBR 600RR	PC40	07-	R	550H117	L/R	35,95	550H117.1	-	75,95
CBR 600RR m. ABS	PC40	09-	R	550H132	L/R	35,95	-	-	-
Hornet 900	SC48	alle	M	-	-	-	550H097	-	69,95
CBR 900RR	SC28/SC33	92-99	R	550H047	L/R	26,95	-	-	-
CBR 900RR	SC44/SC50	00-03	R	550H090	-	26,95	-	-	-
CBF 1000	SC58	06-	M	550H111	-	32,95	-	-	-
CB 1000R	SC60	08-	M	550H127	-	32,95	-	-	-
CBR 1000RR	SC57	04-05	R	-	-	-	550H103	-	79,95
CBR 1000RR	SC57	06-07	R	-	-	-	550H114	-	82,95
CBR 1000RR o. ABS	PC59	08-	R	-	-	-	550H125.1	-	139,95
CBR 1000RR m. ABS	PC59	06-	R	-	-	-	550H131.1	-	139,95
VTR 1000F	SC36	alle	R	-	-	-	550H075	-	69,95
VTR 1000-SP1	SC45A	alle	M	550H093	L/R	49,95	-	-	-
X11	SC42	alle	R	550H091	-	35,95	-	-	-
CBR 1100XX	SC35	alle	R	550H074	L/R	29,95	-	-	-
CB 1300	SC54	alle	M	-	-	-	550H101	-	89,95
Hyosung									
GT 650R	KM4	05-	M	-	L/R	-	550HY01	L/R	72,95
Kawasaki									
Ninja 250R	EX250K	08-	R	-	-	-	550K132.1	-	79,95
ZXR-400	ZX400L	alle	R	550K053	-	29,95	-	-	-
ZX-6R/636	ZX636B	00-02	R	550K098	L/R	72,95	-	-	-
ZX-6RR	ZX600K	03-04	R	550K101	-	29,95	-	-	-
ZX-6R/RR	ZX636C	05-06	R	550K107	L	29,95	550K107.1	-	49,95
ZX-6R	ZX600P	07-08	R	-	-	-	550K120.1	-	79,95
ZX-6R	ZX600R	09-	R	-	-	-	550K131.1	-	69,95
ER-6n/Versys	ER650A	05-08	R	-	-	-	550K113	-	59,95
ER-6f	ER650A	06-08	R	-	-	-	550K117	L/R	65,95
ER-6n	ER650C	09-	R	-	-	-	550K133	-	69,95
ER-6f	ER650C	09-	R	-	-	-	550K134	L/R	69,95
Z 750	ZR750J	04-06	M	-	-	-	550K104	-	69,95
Z 750	ZR750L	07-	R	-	-	-	550K124	-	75,95
ZX-9R	ZX900E	00-01	R	550K091	L/R	69,95	-	-	-
ZX-9R	ZX900EF	02-	R	550K099	-	26,95	-	-	-
Z 1000	ZRT00A	03-06	R	550K102	-	35,95	550K104	-	69,95
Z 1000	ZRT00B	07-09	R	-	-	-	550K124	-	75,95
Z 1000	ZRT00D	10-	R	-	-	-	550K135	-	i. Vorb.
ZX-10R	ZXT00C	04-05	R	-	-	-	550K105	L/R	74,95
ZX-10R	ZXT00D	06-07	R	-	-	-	550K114	-	85,95
ZX-10R	ZXT00E	08-	R	550K127	L	26,95	550K127.1	L	79,95

» Crash Pad-Montagekits

Modell	Typ	Baujahr	Montage	Direkt verschraubt „S“ Art.-Nr.	Verkl. Loch L/R	VK	Kit mit Adapterplatten „A“ Art.-Nr.	Verkl. Loch L/R	VK
Kawasaki									
ZRX 1100	ZR110C	alle	M	-	-	-	550K096	-	62,95
ZRX 1200	ZR120A	alle	M	-	-	-	550K096	-	62,95
ZZR 1200	ZXT20C	alle	R	-	-	-	550K100	-	62,95
ZZR 1400	ZXT40A	06-	R	-	-	-	550K115	-	95,95
KTM									
SuperDuke 990	VD	05-	R	-	-	-	550KT07.1	-	89,95
SuperMoto 950		06-	R	-	-	-	550KT07.1	-	89,95
SMT 990		alle	R	-	-	-	550KT10.1	-	89,95
Moto Morini									
Corsaro 1200		alle	R	550MM01	-	49,95	-	-	-
MV Agusta									
F4 Brutale S		alle	R	550MV03	-	29,95	-	-	-
MZ									
MZ 1000 S/SF		alle	R	-	-	-	550MZ01	-	79,95
Suzuki									
GSF 600	GN77B	95-99	R/M	550S064	-	64,95	550S064.1	-	64,95
GSF 600	JS1A8	00-04	R/M	550S064	-	64,95	550S064.1	-	64,95
GSF 650 Bandit	JS1B5	05-06	R/M	-	-	-	550S064.1	-	64,95
GSF 650 Bandit	WVCJ	07-	M	-	-	-	550S117.1	-	69,95
SV650 N/S	JS1AV	-02	R	550S075	-	35,95	-	-	-
SV650 N/S	JS1BY	03-	R	550S091	-	35,95	550S091.1	-	79,95
GSX-R 600V	JS1AD/BG	97-03	R	550S082	L	26,95	-	-	-
GSX-R 600	JS1B2	04-05	R	550S094	-	26,95	550S097.1	-	74,95
GSX-R 600	WVCE/CV	06-	M	550S108	L	26,95	550S108.1	-	109,95
GSR 600	WVB9	06-	R	550S107	-	26,95	550S107.1	-	85,95
SFV Gladius	WVCX	09-	R	-	-	-	550S124.1	-	79,95
GSX-R 750V	JS1BD	97-03	R	550S082	L	26,95	-	-	-
GSX-R 750	JS1B3	04-05	R	550S094	-	26,95	550S097.1	-	74,95
GSX-R 750	WVCF/CW	06-07	M	550S108	L	26,95	550S108.1	-	109,95
TL1000S	JS1AG	alle	R	550S065	-	35,95	-	-	-
SV 1000S	JS1BX	03-	R	550S093	-	29,95	550S093.1	-	85,95
GSX-R 1000	JS1BL	01-02	R	550S088	L	26,95	550S088.1	-	49,95
GSX-R 1000	JS1BZ	03-04	R	550S094	-	26,95	550S094.1	-	74,95
GSX-R 1000	JS1B6	05-06	R	550S099	L	26,95	550S099.1	-	75,95
GSX-R 1000	JS1CL	07-08	R	550S114	-	29,95	550S114.1	-	75,95
GSX-R 1000	WVCY	09-	R/M	550S123	-	26,95	550S123.1	-	119,95
GSF 1200	GV75A	-00	R/M	550S064	-	64,95	550S064.1	-	64,95
GSF 1200	JS1A9	01-	R/M	550S064	-	64,95	550S064.1	-	64,95
GSX 1200	JS1A3	alle	R/M	550S064	-	64,95	550S064.1	-	64,95
GSF 1250 Bandit	WVCH	07-	M	-	-	-	550S117.1	-	69,95
GSX 1300 Hayabusa	JS1A1	99-07	R	550S077	L/R	26,95	-	-	-
GSX 1300 Hayabusa	JS1A1	08-	R	550S120	L/R	26,95	-	-	-
B-King	WVCR	07-	R	550S119	L	29,95	550S119.1	-	69,95
GSX 1400	JS1BN	alle	M	-	-	-	550S089	-	64,95
Triumph									
TT600	T	alle	R	550T022	L/R	26,95	-	-	-
Speed Four	H811	alle	R	550T028	-	26,95	-	-	-
Daytona 600	H835	03-05	R	550T029	L/R	26,95	-	-	-
Daytona 675	D67LC	06-		-	-	-	550T037	-	119,95
Street Triple 675	D67LD	07-	R	-	-	-	550T041	-	59,95
Thunderbird	T309RT	alle	R	550T020	-	29,95	-	-	-
Sprint RS/ST	T695	-04	R	-	-	-	550T018	RS: L/R	89,95
Sprint ST 1050	215N	05-	R	-	-	-	550T018	-	89,95
Speed Triple	595N	97-04	R	-	-	-	550T027	-	54,95
Speed Triple 1050	515N	05-	R	550T033	-	59,95	550T033.1	-	109,95
Tiger 955 i	T709	02-	R	-	-	-	550T021	-	119,96
Tiger 1050	115NG	07-	M	-	-	-	550T033.1	-	109,95
Thrupton	986ME	alle	M	-	-	-	550T024	-	69,95
Daytona T 595/955i	T595	97-01	R	-	-	-	550T017	L/R	69,95
Daytona T 955i	595N	02-	R	-	-	-	550T025	L/R	75,95
Yamaha									
YZF-R6	RJ03	-02	R	550Y079	L/R	29,95	-	-	-
YZF-R6	RJ05	03-05	R	-	-	-	550Y089	-	49,95
YZF-R6	RJ09	06-07	R	-	-	-	550Y104	-	52,95
YZF-R6	RJ15	08-	R	-	-	-	550Y118	-	59,95
FZS 600 Fazer	RJ02	-02	M	550Y078	-	35,95	-	-	-
FZ6/Fazer	RJ07	03-	R	550Y093	-	26,95	-	-	-
XY 6 Diversion	RJ19	09-	R	-	-	-	550Y121	-	75,95
YZF 600R	4UT	alle	R	550Y069	-	29,95	-	-	-
TDM 850	3VD/4TX	91-01	R	-	-	-	550Y050	-	69,95
TDM 900	RN081	02-05	R	-	-	-	550Y092	-	62,95
TRX 850	4UN	alle	R	550Y071	-	35,95	-	-	-
YZF 1000R	4VD	alle	R	550Y070	-	26,95	-	-	-
YZF-R1	RN01	98-99	R	-	-	-	550Y077	R	49,95
YZF-R1	RN04	00-01	R	-	-	-	550Y085	R	45,95

» Crash Pad-Montagekits

Modell	Typ	Baujahr	Montage	Direkt verschraubt „S“ Art.-Nr.	Verkl. Loch L/R	VK	Kit mit Adapterplatten „A“ Art.-Nr.	Verkl. Loch L/R	VK
Yamaha									
YZF-R1	RN09	02-03	R	550Y088	-	26,95	-	-	-
YZF-R1	RN12	04-06	R	-	-	-	550Y094.1	-	85,95
YZF-R1	RN19	07-08	R	-	-	-	550Y115.1	-	85,95
YZF-R1	RN22	09-	R	550Y120	L/R	26,95	550Y120.1	-	85,95
FZS 1000 Fazer	RN06/14	alle	M	550Y086	L/R	35,95	-	-	-
FZ1/FZ1 Fazer	RN16	06-	R	550Y106	-	29,95	550Y106.1	-	85,95
BT 1100 Bulldog	RP05	alle	R	550Y091	-	45,95	-	-	-
XJR1200/1300	4PU	alle	M	550Y073	-	26,95	-	-	-
FJR 1300	RP04/RP11	-05	R	-	-	-	550Y087	-	139,95
FJR 1300	RP13	06-	R	-	-	-	550Y111	-	89,95
V-Max	div.	-04	M	550Y044	-	32,95	-	-	-
MT01	RP12	05-	R	-	-	-	550Y101	-	119,95

» Crash Pad-Köpfe

Ausführung	Oberfläche	Art.-Nr.	VK / Paar
------------	------------	----------	-----------

Crash Pads

Verstärkter Kunststoff	matt-schwarz	551-001PT	35,95
Aluminium	eloxiert	550-002..	49,95
Farben:			
Aluminium	pulverbeschichtet	550-002..	49,95
Farben:			
Aluminium	lasiert	550-002..	49,95
Farben:			
Aluminium	carbon-look	550-002CA	49,95
Aluminium	verchromt	550-002CR	69,95

Crash Pad-Ersatzteile

		/ Stk.
Einsatz rechts	554-SP2/R	6,95
Einsatz links	554-SP2/L	6,95

Crash Pad-Köpfe – Farbauswahl:



Vollfarben, pulverbeschichtet



Eloxal-Farben



farbig lasiert

carbon-look

verchromt

Crash Pad-Einsatz
einzeln erhältlich,
rechts und links unter-
scheiden sich durch die
Position des Aufdrucks.



Ausführung
Voll-Kunststoff, schwarz



Bestellbeispiel 550-002..



+ Anbausatz

550.. + MS/RS

550.. + MA/RA



» Ausgeprägte Köpfe



Crash Balls als Achsprotector

In gleicher Konstruktion wie die Lenker-Köpfe gibt es die Crash Balls auch für die Steckachsen der aktuellen Sport-Modelle.

Die Befestigung erfolgt durch durchgehende Verschraubung oder Klemmung in den hohlgebohrten Achsen wie bei den Lenkern. Speziell bei den Buell XB-Modellen schützen Crash Balls die sensible Schwinge, die gleichzeitig als Ölreservoir dient.

» Crash Ball Achsprotectoren

Modell	Typ	Baujahr	vorne	VK	hinten	VK
Aprilia						
Shiver 750		08-	555A019..	39,95	556A019..	39,95
Dorsoduro		08-	555A019..	39,95	556A019..	39,95
Mana 850		08-	555A019..	39,95	556A019..	39,95
RSV 1000/Tuono	Showa Gabel	05-	555A019..	39,95	556A019..	39,95
BMW						
F800 N/ST/R		alle	555B030..	39,95	-	-
S1000RR		09-	555B040..	39,95	556B040..	39,95
R 1200S	366	06-	555B030..	39,95	-	-
Buell						
XB-Modelle	4MZAX	alle	555BU04..	39,95	556BU04..	39,95
Ducati						
Monster 696	M5	alle	555D027..	39,95	556KT07..	39,95
Monster1100	M5	alle	555D027..	39,95	-	-
749		alle	555D027..	39,95	556D027..	39,95
999		alle	555D027..	39,95	556D027..	39,95
Hypermotard	Showa Gabel	alle	555D027..	39,95	556D038..	39,95
Streetfighter	Showa Gabel	09-	555D037..	39,95	-	-
Honda						
CBR 600RR	PC37	03-06	555H099..	39,95	556H090..	39,95
CBR 600RR	PC40	07-	555H111..	39,95	556H103..	39,95
CBF 600	PC38	05-07	555H111..	39,95	-	-
Hornet 600	PC41	07-	555H111..	39,95	-	-
CBR 900RR	SC44	00-01	555H090..	39,95	556H090..	39,95
CBR 900RR	SC50	02-03	555H090..	39,95	556H090..	39,95
CBF 1000	SC58	06-	555H111..	39,95	-	-
CB 1000R	SC60		555H111..	39,95	-	-
CBR 1000RR	SC57	04-05	555S099..	39,95	556H103..	39,95
CBR 1000RR	SC57	06-07	555S099..	39,95	556H103..	39,95
CBR 1000RR	SC59	08-	555H125..	39,95	556H103..	39,95
CBR 1100XX	SC35	99-	555H111..	39,95	-	-
Kawasaki						
ZX-6RR	ZX636B	03-04	555K101..	39,95	556K101..	39,95
ZX-6RR	ZX636C	05-06	555K101..	39,95	556K107..	39,95
ZX-6RR	ZX600P	07-08	555K101..	39,95	556K107..	39,95
ZX-6R	ZX600R	09-	555K131..	39,95	556K131..	39,95
Z 1000	ZRT1000B	07-	555K126..	39,95	556K126..	39,95
ZX-10R	ZXT00C/D	04-07	555K105..	39,95	556K105..	39,95
ZX-10R	ZXT00E	08-	555K101..	39,95	556K105..	39,95
GTR 1400	ZGT40A	07-	555K101..	39,95	-	-

» Crash Ball Achsprotektoren

Modell	Typ	Baujahr	vorne	VK	hinten	VK
KTM						
690 Duke	DS	08-	555KT11..	39,95	556KT07..	39,95
990 Superduke	VD	alle	555KT07..	39,95	556KT07..	39,95
990 SMT		alle	555KT07..	39,95	556KT07..	39,95
Suzuki						
DRZ 400 SM	WVB8	alle	555S104..	39,95	556S104..	39,95
GSX-R 600	JS1B2	04-05	555S097..	39,95	556S097..	39,95
GSX-R 600	WVCE	06-07	555S099..	39,95	556S099..	39,95
GSX-R 600	WVCV	08-	555S099..	39,95	556S099..	39,95
GSX-R 750	JS1B3	04-05	555S097..	39,95	556S097..	39,95
GSX-R 750	WVCF	06-07	555S099..	39,95	556S099..	39,95
GSX-R 750	WVCW	08-	555S099..	39,95	556S099..	39,95
GSX-R 1000	JS1B6	05-06	555S099..	39,95	556S099..	39,95
GSX-R 1000	JS1CL	07-08	555S099..	39,95	556S099..	39,95
GSX-R 1000	WVCY	09-	555S099..	39,95	556S099..	39,95
SV 1000	JS1BX	alle	555S097..	39,95	556S097..	39,95
Bandit 1250	WVCH	07-	555S099..	39,95	556S099..	39,95
B-King	WVCR	07-	555S099..	39,95	556S099..	39,95
GSX 1300 Hayab.	WVCK	08-	555S099..	39,95	-	-
Triumph						
Street Triple	D67LD	07-	555T037..	39,95	556T037..	39,95
Daytona 675	D67LC	06-	555T037..	39,95	556T037..	39,95
Tiger 105	115NG	07-	555T033..	39,95	-	-
Speed Triple 1050	515N	05-	555T033..	39,95	-	-
Daytona 675	D67LC	06-	555T037..	39,95	556T037..	39,95
Tiger 105	115NG	07-	555T033..	39,95	-	-
Speed Triple 1050	515N	05-	555T033..	39,95	-	-
Yamaha						
YZF-R6	RJ05/09	03-07	555Y088..	39,95	556Y088..	39,95
YZF-R6	RJ15	08-	555Y118..	39,95	556Y088..	39,95
FZ6 Fazer	RJ07/14	04-	555Y105..	39,95	556Y088..	39,95
YZF-R1	RN09/RN12	02-06	555Y088..	39,95	556Y088..	39,95
YZF-R1	RN19	07-08	555Y088..	39,95	556Y088..	39,95
YZF-R1	RN22	09-	555Y088..	39,95	556Y088..	39,95
FZ1/FZ1 Fazer	RN16	06-	555Y105..	39,95	556Y088..	39,95
XJR 1300	4PU	alle	555Y105..	39,95	-	-
FZS 1000 Fazer	RN06/14	alle	555Y105..	39,95	-	-
MT01	RP18	alle	555Y105..	39,95	-	-

Farben: ..SW ..TI ..SI ..WT ..GE ..BL ..RT

Hier nur eine kleine Auswahl der möglichen Modelle; weitere auf Anfrage.

Clutch Ball

Zum Schutz des sensiblen Kupplungsmechanismus bietet LSL für besonders gefährdete Modelle eine extra Schutzplatte mit Crash Ball an.

Modell	Typ	Baujahr	Art.-Nr.	VK
Triumph				
Street Triple	D67LD	07-	552T037..	44,95
Daytona 675	D67LC	06-	552T037..	44,95
Yamaha				
YZF-R1	RN12	04-	552Y094..	29,95



Schwingen-Endstücke ER-6

Gefräste Aluminiumendstücke zum Abschluss der Schwingenhölme und Abstützung der Kettenspannung.

Modell	Baujahr	Ausführung	Art.-Nr.	VK/ Paar
Schwingen-Endstücke				
ER-6n/f	06-08	Alu, eloxiert	685K113..	19,95

Farben: ..SI ..AN





CLUBMAN[®]

by LSL

Mit der Idee Clubman bietet LSL eine ganz besondere Interpretation des ursprünglichen Motorrades an. Im Zentrum stehen die herausgearbeiteten Einzelkomponenten, Motor als Designelement, Tank und Kotflügel, Anbauteile auf das Nötige reduziert. Ob es in den Genen des (motorradfahrenden) Menschen liegt, oder der natürlichen Funktion der Formen entspringt, diese ursprüngliche Art des Motorrades trifft die Emotionen der Menschen am meisten. Wen wundert es, dass ganz besonders der weibliche Teil der Motorradfahrer begeistert auf diese Modelle anspricht.

Dabei muss nach LSL-Definition eine Clubman aber hervorragende Fahrqualitäten aufweisen und diese müssen genutzt werden. Clubman-Besitzer stellen das Motorrad nicht ins Wohnzimmer (es sei denn, sie leben in der Werkstatt), sondern fahren damit.

Da die bevorzugten Basis-Fahrzeuge, W 650 oder Bonneville/Thruxton, auf diesem Gebiet durchaus noch Verbesserungspotenzial bieten, ist LSL hier als Designer und Veredler gefragt. In einer Tradition seit Gründung der Firma 1984 (erster Cafe Racer auf Basis SR 500) wird diese Passion in Krefeld gelebt.

Mit konkreten Umrüstaufträgen für Ihr Fahrzeug wenden Sie sich bitte direkt an unsere Clubman-Abteilung in Krefeld.





Clubman® ist eine eingetragene Marke der LSL-Motorradtechnik GmbH und seit einigen Jahren in Europa und USA geschützt

Besuchen Sie die Seite www.clubman.de

» Mit dem richtigen Offset

LSL-Gabelbrückensätze

Die retroklassischen Basismodelle Bonneville/Thrupton fallen durch außergewöhnlich konservative Fahrwerksgeometrien auf, wie sie in den 70er-Jahren eingesetzt wurden. Diese flachen Lenkkopfwinkel bedingen kurze Nachlauf-Werte, um ausreichende Handlichkeit zu erzielen, lassen aber Wünsche in Bezug auf das Hochgeschwindigkeitsverhalten offen.

Mit seinem Clubman Gabelbrückenprogramm schafft LSL hier Abhilfe an. Die Gabelbrücken sind nicht nur steifer und leichter aus dem vollen Aluminium gefertigt, sondern bieten mit reduziertem Offset (Abstand Standrohrlinie zu Gabeldrehpunkt) auch ein präziseres Fahrverhalten und bessere Hochgeschwindigkeitsstabilität.

Mit zusätzlich hinten angehobenem Fahrwerk (längere Federbeine) gewinnen die umgerüsteten Modelle echte Sport-Qualitäten.



Das Gabelbrückenkit wird ohne Lagerrohr geliefert. Umpressen der vorhandenen Seriengabelbrücke wird als Service bei LSL im Haus kostenlos durchgeführt.

Die obere Gabelbrücke ist für den Einsatz mit Stummellenkern ohne Klemmböcke ausgerüstet. Durch Aufbohren vorhandener Senkungen und Einsatz der dafür vorgesehenen Klemmböcke kann allerdings auch ein klassischer Rohrlenker (jeden Querschnitts) montiert werden.



» Gabelbrücken-Kit



Modell	Typ	Baujahr	Breite	Offset	Art.-Nr.	VK
Kawasaki						
W 650	EJ650A	alle	205mm	42mm	140K086..	549,00
Triumph						
Bonneville	908MD	alle	200mm	50mm	140T031..	529,00
Thrupton	986ME	alle	200mm	50mm	140T031..	529,00
Farben: ..SW ..AN ..SI						
Lenkerklemmböcke						
Klemmbock-Kit für 22mm-Lenker					140+KL22..	79,95
Klemmbock-Kit für 25,4mm-Lenker					140+KL25..	79,95
Klemmbock-Kit für Fat Bar-Lenker					140+KL28..	79,95
Farben: ..SW ..AN ..SI						
Stummellenker						
W 650	Offset-High				153K086H	199,00
Thrupton -07	Speed-Match				153T031R	159,00
Thrupton 08-	Speed-Match				153T043R	199,00
Bremszangenadapter						
Adapter 40mm-Aufnahme/Thrupton-Serienscheibe					241-T31L/32	59,95
Obere Gabelbrücke als Ersatz der Serienbrücke						
Thrupton	986ME	alle	190mm	60mm	141T031..	179,00



143LT..

Alu-Lampenhalter
Standardlänge ohne
Blinkeraufnahme



143LT..K

Alu-Lampenhalter
kurz mit
Blinkeraufnahme

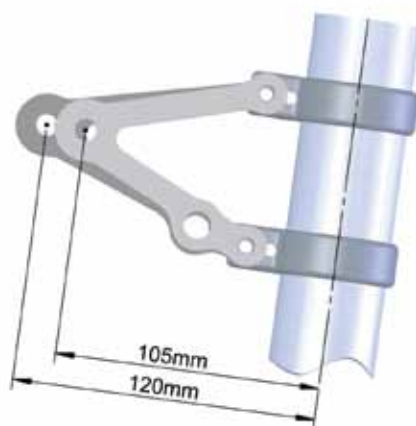

Schellen und Streben der LSL-Lampenhalter sind aus Aluminium gefräst und witterungsbeständig eloxiert. Durch einen seitlichen Versatz der Anlageflächen kann bei der Montage der Lampenstreben

eine Differenz von 20 mm ausgeglichen werden; so ist der Einsatz auch bei unterschiedlichen Gabelbreiten oder Lampengrößen möglich.

» Alu-Lampenhalter

Ø	Ausführung lang	VK	Ausführung lang mit Blinkeraufnahme	VK	Ausführung kurz mit Blinkeraufnahme	VK
Lampenhalter						
35mm	143LT35	119,95	143LT35B	119,95	143LT35K	119,95
36mm	143LT36	119,95	143LT36B	119,95	143LT36K	119,95
38mm	143LT38	119,95	143LT38B	119,95	143LT38K	119,95
39mm	143LT39	119,95	143LT39B	119,95	143LT39K	119,95
41mm	143LT41	119,95	143LT41B	119,95	143LT41K	119,95
43mm	143LT43	119,95	143LT43B	119,95	143LT43K	119,95
45mm	143LT45	119,95	143LT45B	119,95	143LT45K	119,95
50/55mm	143LT50/55	119,95	143LT50/55B	119,95	143LT50/55K	119,95
51/53mm	143LT51/53	119,95	143LT51/53B	119,95	143LT51/53K	119,95
54mm	143LT54	119,95	143LT54B	119,95	143LT54K	119,95



Blinkerstange mit Außenverzahnung für mit Klemmschraube gesicherte Blinker der 70er-Jahre. Länge 60 mm, Verschraubung M10x1.25 mm

Blinkerstangen

Aluminium m. Außenverz.	720CS01	29,95
-------------------------	---------	-------



» Richtig ausgeleuchtet

Scheinwerfer **Clubman**, 6,5" Klarglaseinsatz, Lampengehäuse großzügig tief gezogen, wahlweise in mattschwarz oder verchromt

Motorrad-Scheinwerfer

Clubman	chrom	730KL02	79,95
Clubman	schwarz	730KL02SW	79,95



Scheinwerfer **Eighties**, 6,5" Klarglaseinsatz, flaches Lampengehäuse in mattschwarz, Lampenring verchromt

Motorrad-Scheinwerfer

Eighties	schwarz/chrom	730K009	79,95
----------	---------------	---------	-------



Für die Montage der LSL-Lampenhalter ist bei Bonneville- und Thruxton-Modellen die Verlegung der Zündschlosshalterung erforderlich. Die Montage erfolgt an der rechten Rahmenverschraubung.

Zündschlosskit

Bonneville/Thruxton		728T024R	30,95
---------------------	--	----------	-------



Polierte **Alu-Gehäuse** für Bonneville/Thruxton Modelle als Ersatz für die serienmäßigen Kunststoffdosen.

Aluminium Instrumentengehäuse

Bonneville	Tacho	poliert	727T024	74,95
Thruxton	Tacho/DZM	poliert	727T031	139,95



Aufwändig gefertigte Instrumentenhalterung aus gefrästem Aluminium mit Aufnahmen für die originalen Kontrollleuchten und Tachogehäuse aus poliertem Aluminium.

Cockpit-Instrumentenkit

Bonneville		Aluminium	724T044	119,95
------------	--	-----------	---------	--------





Spiegel Clubman

Klassischer Rundspiegel mit aus dem Vollen gefertigtem Aluminiumgehäuse. Großer Einstellbereich in korrosionsbeständiger Edelstahl-Kugelklemmung. Homologiert entsprechend der Europäischen Richtlinien; Verschraubung mit Gewinde M10x1.25; Ausführung rechts und links.

Spiegel	Ausführung	Gewinde	Art.-Nr.	VK/ Stück
Spiegel Clubman				
Clubman	links/silber	M10x1.25	132SC01LSI	79,95
Clubman	rechts/silber	M10x1.25	132SC01RSI	79,95
Clubman	links/schwarz	M10x1.25	132SC01LSW	79,95
Clubman	rechts/schwarz	M10x1.25	132SC01RSW	79,95



Spiegeladapter für Bonneville und Thruxton Modelle auf Standard-Spiegelgewinde M10x1.25; Material hochfestes Aluminium, schwarz eloxiert.

Harley Adapter, markengerecht aus Stahl, verchromt.

Modell	Oberfläche	Art.-Nr.	VK/ Paar
Spiegeladapter			
Bonneville Speichenradv.	schwarz	130SAT1	19,95
Thruxton 08-	schwarz	130SAT1	19,95
Harley	verchromt	130SAHD	19,95



Polierte **Aluminium-Kotflügel**; modellbezogen gebohrt für die aktuellen Bonneville und Thruxton Modelle.

Aluminium Kotflügel, vorn				
Bonneville, 17"		poliert	506T043A	119,95
Thruxton, 18"		poliert	506T031A	119,95



Polierte **Aluminium-Kotflügel** mit Halterungen für die Original-Schutzblechbefestigungen. Befestigungspunkte für das Rücklicht nicht vorgebohrt.

Aluminium Kotflügel, hinten				
Bonneville	alle	poliert	507T024A	179,95
Thruxton	alle	poliert	507T024A	179,95
LED-Rücklicht	Halterung	gefräst	731CL01SW	119,95





! Die von Tridays-Mastermind Uli Brée und LSL-Designer Jochen Schmitz-Linkweiler entworfene Tridays-Edition; exklusiv in limitierter Version von 20 Stück.

Rändelkopfschraube

zur Befestigung von Seitendeckeln, Werkzeugkästen, etc. Lange Version zur Befestigung der Bonneville und Thruxton Sitzbank.



Rändelkopfschraube

M6x20, Rändelkopfhöhe 24 mm	317T024B	19,95
M6x20, Rändelkopfhöhe 32 mm	317T024	19,95

Sitzbank **Clubman**, schlanker und kürzer als die Seriensitzbank, sehr griffiger Polsterbezug im Fahrersitzbereich, Soziussitz leicht angehoben, hochwertige Handarbeit aus deutscher Manufaktur.

Sitzbank **Sportsman**, schlanker und kürzer als die Seriensitzbank, Soziusbereich als Höcker stark aufgepolstert, sehr griffiger Polsterbezug im Fahrersitzbereich, hochwertige Handarbeit aus deutscher Manufaktur.

Sitzbank Clubman

Bonneville/Thruxton	alle	502T031	429,00
---------------------	------	---------	--------

Sitzbank Sportsman

Bonneville/Thruxton	alle	502T031R	429,00
---------------------	------	----------	--------





LSL-Mousepad
Motiv TL-675 Warbird

Größe	Art.-Nr.	VK
240 x 190mm	984M2009	2,95



Praktischer **Kronkorkenheber**, abgeleitet aus dem LSL-Gabelstern, farbig eloxiert

Farbe	Art.-Nr.	VK
<input type="checkbox"/> ..AN <input type="checkbox"/> ..SI <input checked="" type="checkbox"/> ..GO	999ST01..	9,95



LSL-T-Shirt
weiß mit LSL-Logo, 100% Baumwolle

Größe	Art.-Nr.	VK
S, M, L, XL	972TS01..	12,95



LSL-Aufnäher
weiß mit LSL-Logo

Größe	Art.-Nr.	VK
100 x 45 mm	970-1045	1,95



LSL-Baseball-Cap
schwarz mit LSL-Logo gestickt, Klettverschluss

Größe	Art.-Nr.	VK
universal	975-001	9,95

» Verkaufshinweise

Allgemeine Geschäftsbedingungen

der Fa. LSL-Motorradtechnik GmbH, Heinrich-Malina-Str. 107, 47809 Krefeld (im Folgenden Anbieter genannt).

1. Gültigkeit

Diese allgemeinen Geschäftsbedingungen gelten für die Lieferung von Waren, die der Kunde (Vertragspartner) via Internet (e-mail), Telefon, Brief, Fax oder vor Ort beim Anbieter bestellt hat. Der Kunde erklärt mit seiner Bestellung die Kenntnisnahme der Geschäftsbedingungen.

2. Vertragsabschluss

Der Vertrag zur Belieferung des Kunden kommt mit dem Eingang der Bestellung des Kunden via Internet (e-mail), Telefon, Brief oder Fax zustande. Es steht dem Anbieter jederzeit zu, die Annahme des Vertrages aus wichtigem Grund zu verweigern. (z.B. bei wiederholter Unzustellbarkeit der Waren oder vorsätzlicher Falschangaben, etc.).

3. Bestellung

Der Kunde bestellt die von ihm gewünschten Waren beim Anbieter per e-mail, Telefon, Brief, Fax oder persönlich vor Ort. Die Bestellung des Kunden ist, sofern nicht anders vereinbart, auf verbrauchsübliche Mengen beschränkt.

4. Preise

Die Preise in den Tabellen sind empfohlene Verkaufspreise, sie sind in EURO ausgewiesen, verstehen sich inkl. 19% MwSt. zzgl. Versandkosten und sind bis zum 31. Dezember des Herausgabjahres gültig. Die Richtigstellung von Druckfehlern behalten wir uns vor. Die Höhe der Versandkosten richtet sich nach den Selbstkosten und sollte bei der Bestellung nachgefragt werden.

5. Lieferung

Die Lieferung der Waren erfolgt an die vom Kunden genannte Anschrift. Bei Nachnahme-Lieferungen müssen Liefer- und Rechnungsanschrift identisch sein. Die Lieferung an den Kunden erfolgt über einen Zustelldienst, den der Anbieter für geeignet hält. Kommt es bei der Belieferung zu Verzögerungen, die der Anbieter nicht zu verantworten hat, so kann der Kunde diesbezüglich keine Ansprüche gegenüber dem Anbieter geltend machen.

Der Anbieter übernimmt keine Haftung für die Vollständigkeit der Lieferung. Sofern ein vom Kunde gewünschter Artikel ganz oder teilweise nicht geliefert werden kann, wird der Anbieter versuchen, den Kunden hierüber zu informieren. Der Kunde kann dann entscheiden, ob eine Teillieferung erfolgen soll und/oder, ob der fehlende Artikel in Rückstand genommen werden soll.

6. Mängel, Umtausch, Widerruf

Nach der Regelung des § 312c, 312d, 355, 356 BGB steht dem Verbraucher bei Einsatz von Fernkommunikationsmitteln zur Anbahnung oder Abschluss von Fernabsatzverträgen ein Widerrufs- und Rückgaberecht innerhalb einer 14-tägigen Frist zu. Der Kunde kann seine Vertragserklärung innerhalb von zwei Wochen ohne Angabe von Gründen in Textform (z.B. Brief, Fax oder e-mail) oder durch Rücksendung der Artikel widerrufen. Zur Wahrung der Widerrufspflicht genügt die rechtzeitige Absendung des Widerrufs oder der Artikel. Diese Regelung gilt nicht für Wiederverkäufer.

LSL-website – immer aktuelle Informationen

Auf der LSL-Seite finden Sie die neuesten Informationen zu unseren Produkten und Aktivitäten. Klar gestaltet präsentieren sich hier aktuelle Neuheiten und Details unserer gesamten Produktpalette.

Teilegutachten sind unter den Produktseiten zum Download hinterlegt.

Der Verweis „Händler“ nennt Ihnen den LSL-Partner in Ihrer Gegend. Unsere Stützpunktpartner sind besonders geschult und haben LSL-Teile „zum Anfassen“.

Im Falle eines wirksamen Widerrufs sind die beiderseits empfangenen Leistungen zurückzugewähren und ggf. gezogene Nutzungen (z.B. Zinsen) herauszugeben. Kann der Kunde dem Anbieter die empfangene Leistung ganz oder teilweise nicht oder nur in verschlechtertem Zustand zurückgewähren, muss der Kunde dem Anbieter insoweit ggf. Wertersatz leisten. Bei der Überlassung von Sachen gilt dies nicht, wenn die Verschlechterung der Sache ausschließlich auf deren Prüfung - wie sie etwa im Ladengeschäft möglich gewesen wäre - zurückzuführen ist. Im Übrigen kann der Kunde auch die Wertersatzpflicht vermeiden, indem er die Sache nicht wie ein Eigentümer in Gebrauch nimmt und alles unterlässt, was deren Wert beeinträchtigt. Paketversandfähige Sachen sind auf Kosten und Gefahr des Anbieters zurückzusenden. Nicht paketversandfertige Sachen werden beim Kunden abgeholt.

7. Zahlung

Die Bezahlung der beim Anbieter bestellten Waren sowie der Transportkosten erfolgt in der Regel per Nachnahme bei Erhalt der Ware direkt beim Zustelldienst. Es kann jedoch auch Vorabzahlung per Überweisung vereinbart werden.

8. Eigentumsvorbehalt

Die gelieferte Ware bleibt bis zur vollständigen Bezahlung Eigentum des Anbieters.

9. Gewährleistung

Der Anbieter verpflichtet sich, dafür zu sorgen, dass die bestellten Waren sorgfältig verpackt und verschickt werden. Mängelbeanstandungen, die auf Materialfehler oder fehlerhafte Ausführung zurückzuführen sind, werden durch kostenlose Ersatzlieferung übernommen. Bei Teilen, die natürlichem Verschleiß unterliegen, muss eine zeitliche Eingrenzung erfolgen. Die gesetzlichen Vorschriften bleiben hiervon unberührt.

10. Haftung

Eine etwaige Haftung des Anbieters aus dem Bestellvorgang des Kunden ist begrenzt auf den Bestellwert, sofern kein Vorsatz oder grob fahrlässiges Verhalten vorliegt. Die Haftung übernimmt der Anbieter nur bei Produkten, die vollständig und nach Angaben des Anbieters montiert wurden.

11. Sorgfaltspflicht

Der Kunde hat Sorge zu tragen, dass alle Änderungen und Umrüstungen an den im öffentlichen Straßenverkehr teilnehmenden Fahrzeugen den gesetzlichen Bestimmungen entsprechen und in die Fahrzeugpapiere eingetragen werden. Sämtliche Ansprüche des Kunden oder Dritter gegen den Anbieter aus Unfällen oder Schäden jeglicher Art sind ausgeschlossen.

12. Datenschutz

Persönliche Daten des Kunden, die für die Bestellabwicklung notwendig sind, werden auf Datenträgern gespeichert. Der Kunde erklärt hiermit sein Einverständnis. Der Anbieter verpflichtet sich, alle personenbezogenen Daten vertraulich zu behandeln und nicht an Dritte weiterzuleiten, sofern dies nicht für die Bestellabwicklung notwendig ist.

13. Gerichtsstand

Gerichtsstand ist das Amtsgericht Krefeld. Diese Klausel ist für Nichtkaufleute unwirksam; für diese gilt der jeweilige Wohnsitz des Kunden.

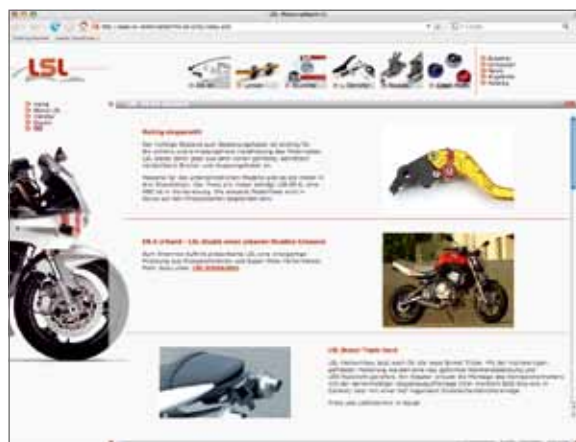

ONLINE

Visit: www.lsl.eu

Index

Alu-Kotflügel	S. 79	Rastenanlagen	
Alu-Instrumentengehäuse	S. 78	- 2Slide	S. 57
Blinker	S. 13	- Standard	S. 59
- Blinkerstangen	S. 77	- Schalthebel Units	S. 64
Bremsflüssigkeitsbehälter	S. 27	- Soziusrastenthaler	S. 64
Bremsschläuche	S. 34	Ritzel Cover	S. 65
- Bremsschlauch-Hohlschrauben	S. 34	Rücklicht	S. 13
Gabel-Einstellsterne	S. 53	Rückspiegel	
Gabelbrücken-Kits	S. 76	- Rückspiegel	S. 26
Griffe	S. 23	- Rückspiegel Clubman	S. 79
Hebel, einstellbar	S. 29	- Spiegeladapter	S. 79
Kennzeichenhalter	S. 12	- Spiegelverbreiterung	S. 26
Kettenschutz	S. 65	Scheinwerfer	S. 78
Lampenhalter	S. 77	- Urban Scheinwerferkits	S. 10
Lenker		Schrauben (Rändel-)	S. 80
- 22 mm Lenker	S. 19	Schwingenendstücke	S. 73
- 25,4 mm Lenker	S. 19	Sitzbänke	S. 80
- Fat Bar Lenker	S. 14	Standrohrschellen	S. 53
Lenker-Klemmböcke		Stummellenker Sport-Match	S. 46
- Klemmböcke für 22 mm	S. 24	- Touren Stummel	S. 44
- Klemmböcke für Fat Bar	S. 16	Sturz pads	
- RiseUp Klemmböcke	S. 25	- Crash Pad	S. 69
Lenkerbohrschablone	S. 21	- Crash Ball	S. 72
Lenkergewichte	S. 22	Superbike-Lenkerkits	S. 38
Lenkungsdämpfer	S. 51	- gek. Verkleidungscheiben	S. 39
Merchandise-Artikel	S. 81	- Adapter Fat Bar-Lenker	S. 38
Motordeckel	S. 65	Zündschloss Montagekit	S. 78
Rasten	S. 61		



Achtung, Warnhinweis!

Wenn Sie dieses Zeichen sehen, ist die Montage dieser Teile besonders anspruchsvoll und sollte nur von qualifizierten Mechanikern ausgeführt werden.

Bitte wenden Sie sich an Ihren Vertrags-händler oder lassen Sie sich von uns einen Fachhändler in Ihrer Nähe nennen!

Impressum

Herausgeber

LSL-Motorradtechnik GmbH, D-47809 Krefeld

Satz & Druck

Das Druckhaus Beineke Dickmanns GmbH, Korschenbroich

Auszüge und Reprints bedürfen der schriftlichen Genehmigung des Herausgebers.





LSL-Motorradtechnik GmbH

Heinrich-Malina-Straße 107 D-47809 Krefeld

Fon 02151-5559 0 Fax 02151-548416

info@lsl.eu www.lsl.eu

